

# ECOTRONK

## Estimado Cliente,

Agradecemos que haya elegido uno de nuestros productos, resultado de nuestra experiencia tecnológica y de una investigación constante en busca de la más alta calidad en seguridad, confiabilidad y rendimiento. En este manual, encontrará toda la información y consejos prácticos para utilizar su producto de manera segura y eficiente.

## Índice:

	Páginas
1. Normativa y declaración de conformidad .....	2
2. Instrucciones de uso .....	3
3. Ambiente .....	4
4. Conexión del conducto de humos .....	5
5. Chimenea .....	6
6. Cañería .....	7
7. Carga del depósito de pellet .....	8
8. Encendido de la estufa .....	9
9. Panel de control .....	10
10. Control remoto .....	12
11. Señales de alarma .....	18
12. Mantenimiento y limpieza de la estufa .....	19
13. Mantenimiento y limpieza de la estufa extraordinaria .....	20
14. Dispositivo de seguridad .....	24
15. Esquema de conexión eléctrica .....	25
16. Fallo y soluciones .....	26
17. Datos técnicos .....	30
18. Medidas .....	31
19. Garantía .....	33



**ATENCIÓN:** Este símbolo de advertencia aparece en varios puntos del manual. Su presencia indica la necesidad de leer y comprender detenidamente el mensaje correspondiente, ya que ignorar esta información puede causar daños graves a la estufa y poner en riesgo la seguridad del usuario.



**INFORMACIÓN:** Con este símbolo se pretende resaltar la información que se considera importante para el buen funcionamiento de la estufa. La inobservancia de lo prescrito comprometerá el uso de la estufa, haciendo que su funcionamiento resulte insatisfactorio.

## Normativas y declaración de conformidad

Nuestra empresa declara que la estufa está conforme a las siguientes normas para la marca CE Directiva Europea:

- 2015/1185 UE.
- 2014/30 UE y sucesivos emendamientos.
- 2014/35 UE y sucesivos emendamientos.
- 2011/65 EU (directiva RoHS 2).
- Las reglas de Productos de la Construcción (CPR- Construction Products Reglamento) n° 305/2011 en relación con el mundo de la construcción.
- Directiva Ecodesign 2009/125/CE.
- Para la instalación en Italia referirse a la UNI 10683/98 o sucesivas modificaciones.
- Todas las leyes locales y nacionales y las normas europeas deben ser satisfechas en la instalación del maquinario.
- EN 55014-1; EN 55014-2; EN 61000-3-2; EN 61000-3-3; EN 60335-1; EN 60335-2-102; EN 62233, EN 50581.

### Información referida a la seguridad

**Se ruega leer atentamente este manual de uso y mantenimiento antes de instalar y poner en funcionamiento la estufa. En caso de dudas, dirigirse al revendedor o al Centro de Asistencia.**

- La estufa a pellet está diseñada exclusivamente para su uso en ambientes residenciales. Gracias a su sistema de control electrónico, la estufa permite una combustión completamente automática y precisa. La centralita gestiona el proceso de encendido, ofrece cinco niveles de potencia y regula el apagado, asegurando así un funcionamiento seguro y eficiente.
- El contenedor utilizado para la combustión hace caer en el recipiente de recolección gran parte de las cenizas

producidas por la combustión de los pellets. De todas maneras, controlar cotidianamente el contenedor, dado que no todos los pellet tienen altos estándares cualitativos (utilizar sólo pellet de calidad aconsejado por el fabricante).

### Responsabilidad

Con la entrega del presente manual, declinamos toda responsabilidad, tanto civil como penal, por incidentes derivados del no cumplimiento parcial o total de las instrucciones contenidas en el mismo.

Declinamos toda responsabilidad originada en el uso inadecuado de la estufa, el uso incorrecto por parte del usuario, modificaciones y/o reparaciones no autorizadas, y la utilización de repuestos no originales para este modelo.

Como también se declina responsabilidad por:

- Mantenimiento insuficiente.
- Incumplimiento de las instrucciones contenidas en el manual.
- Uso no conforme a las directivas de seguridad.
- Instalación no conforme a las normas vigentes en el país.
- Instalación por parte de personal no calificado y no entrenado.
- Modificaciones y reparaciones no autorizadas por el fabricante.
- Utilización de repuestos no originales.
- Eventos excepcionales.

**En caso de venta o transferencia del producto, asegurarse siempre de que esté presente el manual, dado que la información en él contenida está dirigida al comprador y a todas aquellas personas que por distintos conceptos concurren a su instalación, uso y mantenimiento.**

# Instrucciones de uso

- El dispositivo no puede ser utilizado por menores de 18 años ni por personas con capacidades físicas, sensoriales o mentales reducidas.
- No utilice la estufa como escalera o andamio.
- No ponga a secar ropa sobre la estufa. Cualquier tendedero o algo similar deben mantener una distancia adecuada de la estufa. - Por riesgo de incendio.
- No toque la estufa con las manos húmedas, ya que este es un aparato eléctrico.
- La puerta debe estar siempre cerrada durante el funcionamiento.
- En el primer encendido puede generarse humo debido al primer calentamiento de la pintura. Ventile bien el ambiente.
- Los esquemas y dibujos se proveen a título ilustrativo. El fabricante, en su intento de alcanzar una política de constante desarrollo y renovación del producto, puede aportar, sin previo aviso, las modificaciones que considere oportunas.

## Condiciones eléctricas

- La estufa debe estar conectada a un sistema eléctrico equipado con un conductor de puesta a tierra de acuerdo con la normativa 73/23 y 93/98 CEE.
- El enchufe del cable de alimentación del dispositivo debe conectarse solo después de la instalación y el montaje del dispositivo, y debe permanecer accesible después de la instalación si el dispositivo no está equipado con un interruptor de dos polos adecuado y accesible.

## En funcionamiento

- Las superficies externas durante el funcionamiento pueden estar muy calientes. No las toque, salvo con la protección adecuada.
- Asegúrese que el cable de alimentación y cualquier

otro cable externo al aparato, no toque las partes calientes.

- En caso de avería en el sistema de encendido, no fuerce el encendido.
- La acumulación de pellet incombusto en el quemador debido al "no encendido" debe eliminarse antes de efectuar un nuevo encendido. Antes de volver a encenderlo, asegúrese de que el brasero esté bien colocado y limpio.
- Está prohibido cargar manualmente combustible en el brasero. El incumplimiento de esta advertencia puede generar situaciones de peligro.

## Mantenimiento

- Las operaciones de mantenimiento extraordinario deben ser exclusivamente efectuadas por personal autorizado y calificado.
- Desconecte el producto de la alimentación eléctrica antes de efectuar cualquier operación de mantenimiento.
- No lave el interior de la estufa con agua, dado que la misma, podría dañar el aislamiento eléctrico, provocando una descarga eléctrica.
- Use exclusivamente las piezas de repuesto recomendadas por el proveedor. El uso de piezas no originales puede hacer peligroso el producto y exime a la empresa de cualquier responsabilidad civil y penal.
- El montaje debe ser efectuado por personas autorizadas (Centro de Asistencia Autorizado).

## LEER TODO EL MANUAL.

## LA GARANTÍA SE ENCUENTRA EN LA ÚLTIMA HOJA



**No apagar nunca la estufa desconectando la energía eléctrica. Dejar siempre el tiempo necesario para que concluya la fase de apagado, puesto que de no ser así, pueden producirse daños en la estructura. Lo que provocaría problemas para encenderla posteriormente.**



**La estufa está dotada de un dispositivo de seguridad que impide su funcionamiento con depresiones peligrosas en la cámara de combustión, causadas por ejemplo, por situaciones climáticas desfavorables u obstrucciones de la chimenea. En caso de intervención de dicho dispositivo, no lo manipule y espere a que la situación climática permita que la chimenea vuelva tener una depresión capaz de garantizar el funcionamiento correcto de la estufa. Si el lugar donde está instalada la estufa es especialmente ventoso durante largos periodos que impiden su uso cotidiano, es posible aumentar la velocidad del extractor de humos para garantizar una depresión correcta en la cámara de combustión. Esta operación debe ser efectuada por un técnico autorizado.**

Para conseguir un buen funcionamiento de la estufa y una buena distribución de la temperatura, ésta debe colocarse en un lugar en el que pueda disponer el aire necesario para la combustión de los pellets (deben estar disponibles unos 40 m<sup>3</sup>/h) según la norma para la instalación y las normas vigentes en el país. El volumen del ambiente no debe ser inferior a 20 m<sup>3</sup>.

**Es obligatorio prever una toma de aire externa adecuada que permita la entrada del aire comburente necesario para el correcto funcionamiento del producto.** El flujo de aire entre el exterior y el local de la instalación puede producirse directamente mediante una apertura en una pared externa del local (solución preferible, consulte la fig. 1a); o indirectamente mediante la recogida de aire de locales adyacentes dotados de toma de aire, que comunican de forma permanente con el de la instalación (consulte la fig. 1b).

Como locales adyacentes deben excluirse los dormitorios, los cuartos de baño, los garajes, los locales comunes del inmueble y, en general, los locales que presenten peligro de incendio. Hay que tener en cuenta la presencia de puertas y ventanas que puedan interferir con el flujo del aire hacia la estufa y que deben mantenerse a una distancia de 1,5 m de la eventual salida de humos.

La toma de aire debe tener una superficie neta total mínima de 100 cm<sup>2</sup> y está protegida por una rejilla externa, que no debe estar obstruida ni cerrada y que deberá limpiarse periódicamente: dicha superficie debe aumentarse si en el interior del local hay otros generadores activos (por ejemplo: ventilador eléctrico para la extracción del aire viciado, campana de cocina, otras estructuras, etc.), que pueden poner en depresión el ambiente. Es necesario verificar si, con todos los equipos encendidos, la caída de presión entre la habitación y el exterior no supera el valor de 4 Pa.

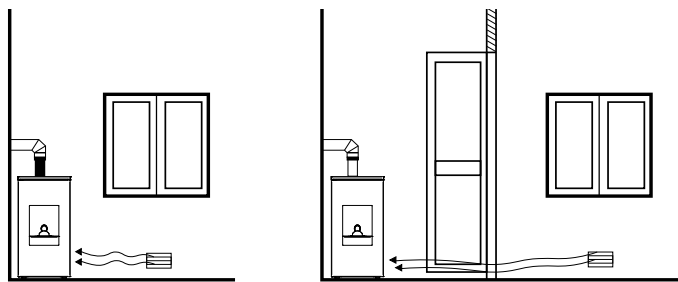

FIG. 1a - DIRECTAMENTE DESDE EL EXTERIOR FIG. 1b- INDIRECTAMENTE DESDE EL LOCAL ADYACENTE

Es posible conectar el aire necesario para la combustión directamente a la toma de aire externa mediante un tubo de, al menos, 40 mm con una longitud máxima de 2 metro lineales; cada curva del tubo equivale a una pérdida de 1 metro lineal.



**La instalación en locales de una habitación, dormitorios y cuartos de baño solo está permitida en caso de equipos estancos o en habitación cerrada provistos de una adecuada canalización del aire comburente hacia el exterior.**



**Está prohibido colocar la estufa en ambientes de atmósfera explosiva. En presencia de ácido clorhídrico, cloro y ácido sulfúrico. El pavimento del local en el que se instala la estufa debe presentar dimensiones adecuadas para sostener el peso de la misma. Mantenga una distancia mínima posterior (A) de 20 cm, lateral (B) de 40 cm y anterior de 100 cm. Estas distancias deben respetarse para que el técnico pueda efectuar el mantenimiento extraordinario y para la seguridad del producto. En caso de que haya presentes objetos especialmente delicados, como muebles, cortinas o sofás, aumente considerablemente la distancia de la estufa.**

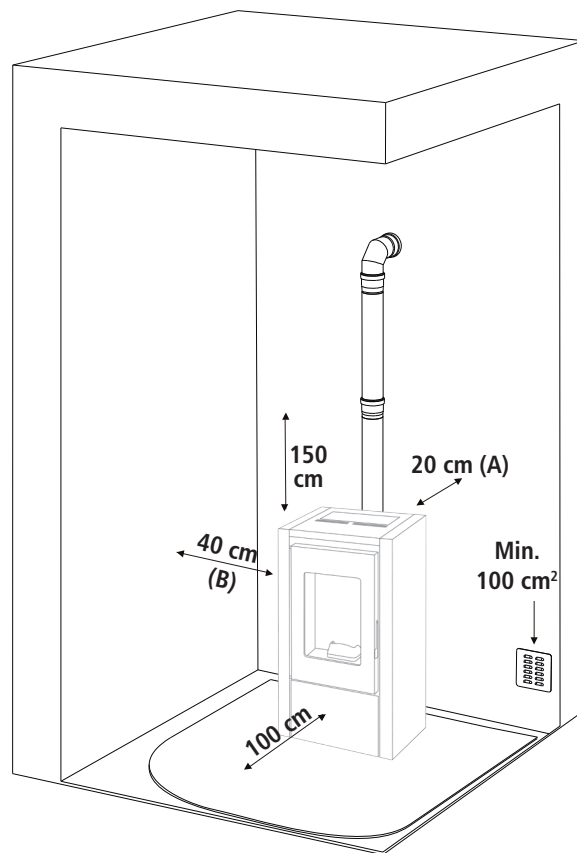

**En presencia de suelos de madera predisponer superficie de protección en conformidad con las normas vigentes en el país.**

# Conexión del conducto de humos

## NOTA:

- El aparato debe ser instalado por un técnico calificado que posea los requisitos técnico-profesionales que bajo su responsabilidad, garantice el respeto de las normas, según las reglas de la buena técnica.
- También es necesario tener en consideración todas las leyes y normas nacionales, regionales, provinciales y municipales del país donde se instala.
- Controle que el piso no sea inflamable: si es necesario utilice una tarima adecuada.
- En el local donde se instala el generador de calor no deben preexistir ni ser instaladas campanas con extractor o conductos de ventilación de tipo colectivo.

## Conexión del conducto de humos TRASERO

En esa conexión deberá ponerse un tubo en forma de **T** que permita inspeccionar el conducto de humo.

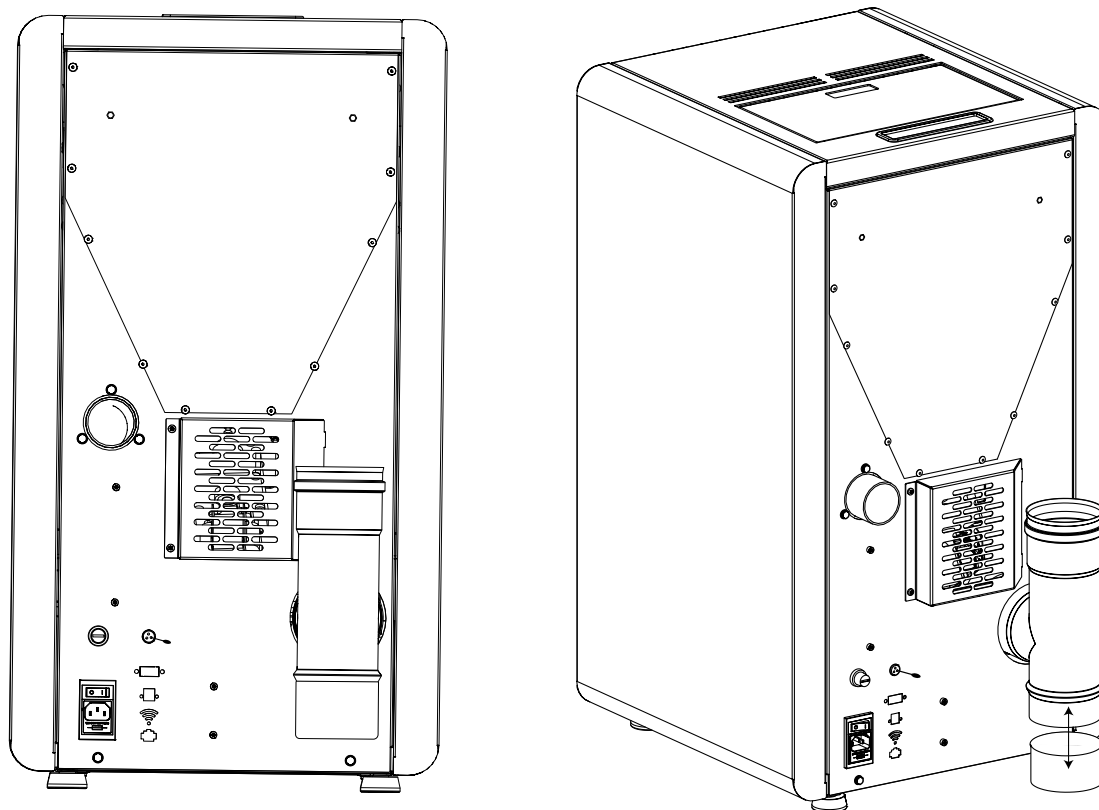

Las imágenes contenidas en este manual son ilustrativas y pueden no corresponder al producto real. Deben ser consideradas como ejemplos para comprender el funcionamiento del producto.

# Chimenea

Las instrucciones que figuran a continuación tienen como objetivo ayudar en la realización de una buena chimenea, pero en ningún modo deben considerarse sustitutivas de las normas vigentes, que el fabricante calificado debe poseer. El fabricante de la estufa declara toda responsabilidad civil o penal relativa al mal funcionamiento de la estufa debido a una chimenea mal dimensionada y/o que incumpla con las normas vigentes, que deben respetarse.

La chimenea debe fabricarse de acuerdo con las normas y con una categoría  $\geq$  T200 o superior, ser vertical, sin estrangulamientos, resistente a la condensación y al de fuego de hollín. Debe aislarse externamente para evitar que los humos se enfríen y debe estar dotada de una descarga de condensación. Si la chimenea es cavedio de cemento, debe estar entubada. La chimenea debe prever una inspección para la limpieza y, además, debe estar apartada de materiales inflamables y/o combustibles.

A continuación figuran las distancias mínimas que deben respetar las chimeneas o zonas de reflujo. Verifique si la depresión entre la chimenea y el ambiente donde está instalada respeta las indicaciones de las características técnicas. La altura mínima de la chimenea es de 3,5 metros y debe tener una sección interna que permita cumplir estos requisitos mínimos. Verifique si las configuraciones son correctas utilizando la UNI EN 13384-1.

La chimenea debe estar siempre limpia, los eventuales residuos de hollín reducen la sección de la chimenea y comprometen su tiro con la posibilidad de generar fuego de hollín. Encargue a un deshollinador especializado que limpie la chimenea y el cañón al menos una vez al año y antes de encender el generador después de los periodos de inactividad. La falta de limpieza perjudica el correcto funcionamiento del equipo.



**No se admite la instalación en una chimenea compartida con otros equipos.**

## Conexión a la chimenea

La conexión entre la estufa y la chimenea debe realizarse con tubos apropiados (mín. T200). Está prohibido utilizar tubos metálicos flexibles, de fibra de cemento o de aluminio. El conducto de humos no debe tener tramos horizontales superiores a 2 metros y debe tener una inclinación mínima del 3%. El primer cambio de dirección debe efectuarse después de, al menos 1,5 metros del tramo vertical. Prevea en la base del conducto de humo una inspección para efectuar controles periódicos. Está prohibido conectar varios aparatos al mismo conducto de humos. Mantenga el conducto de humos a una distancia adecuada de los eventuales elementos inflamables o sensibles al calor. Para saber cuáles son las distancias que deben respetarse, consulte las instrucciones del fabricante.

## Cómo conectar la canalización (si existe)

A la salida de la canalización es posible conectar un solo tubo por cada conducto de diámetro de 80 mm con una longitud máxima de 8 metros lineales. Considere por cada curva de 45° una pérdida de 1 metro de tramo lineal (por ejemplo, distancia máxima sin curvas 8 metros; distancia máxima con una curva de 45° 8-1=7 metros). Se aconseja utilizar tubos de 80 mm de diámetro y con la superficie interna lisa.

Deben ser resistentes al calor (se aconseja utilizar, al menos, un T200). Mantener alejados de los objetos inflamables y/o combustibles (al menos 50 cm) y de las cortinas o muebles.

**Ejemplo de instalación correcta.**

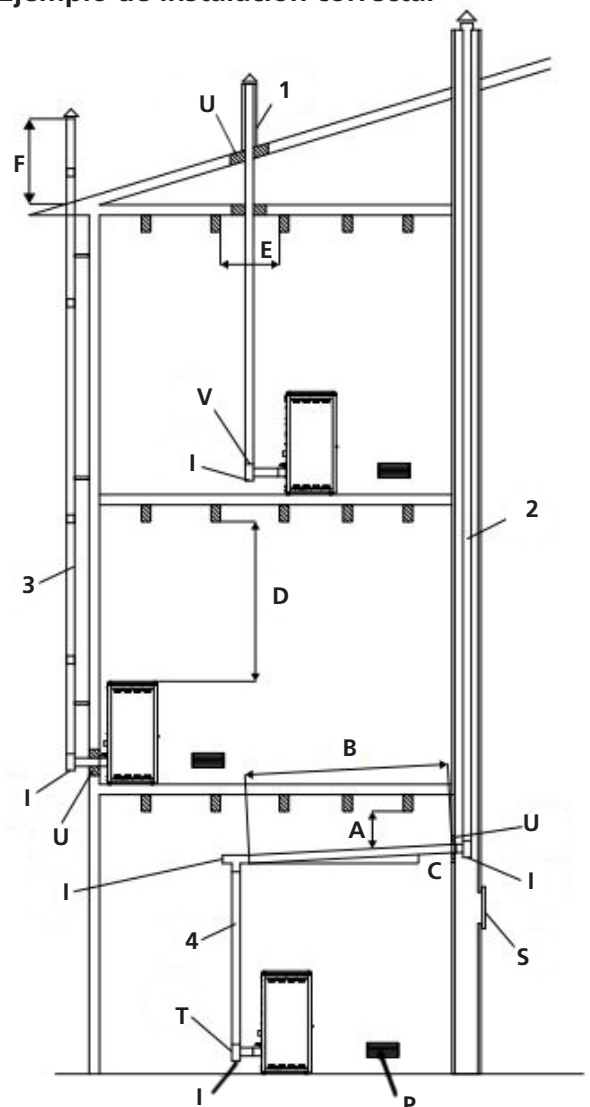

A= MÍNIMO 40 MM	E= DIÁMETRO AGUJERO	I= TAPÓN DE INSPECCIÓN
B=MÁXIMO 4 M	F= VÉASE FIG. 2-3-4-5-6	S= PUERTA DE INSPECCIÓN
C= MÍNIMO 3°	U= AISLANTE	P= TOMA DE AIRE
D= MÍNIMO 400 MM	V= EVENTUAL REDUCCIÓN de 100 a 80 mm	T= CONEXIÓN EN T CON TAPÓN DE INSPECCIÓN

El área de apertura para la evacuación de humos debe ser, al menos, el doble de la sección de la chimenea y hay que impedir la entrada de nieve y animales. La cuota de salida a la atmósfera debe estar fuera de la zona de reflujo provocada por la conformación del tejado y/o por los eventuales obstáculos presentes en las inmediaciones. Preste atención a la presencia de tragaluces y claraboyas.

### TECHO DE PISO

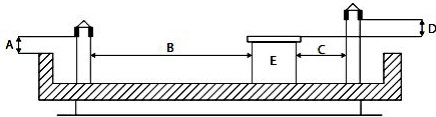

- A = MÍN. 0,50 m
- B = DISTANCIA > 2,00 m
- C = DISTANCIA < 2,00 m
- D = 0,50 m
- E = VOLUMEN TÉCNICO

### 15° TECHO

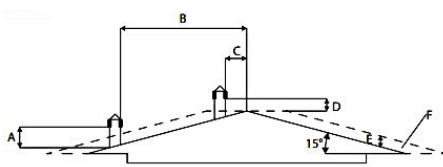

- A = MÍN. 1,00 m
- B = DISTANCIA > 1,85 m
- C = DISTANCIA < 1,85 m
- D = 0,50 m SOBRE EL COLMO
- E = 0,50 m
- F = ZONA DE REFLUJO

### 30° TECHO

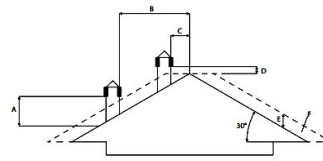

- A = MÍN. 1,30 m
- B = DISTANCIA > 1,50 m
- C = DISTANCIA < 1,50 m
- D = 0,50 m SOBRE EL COLMO
- E = 0,80 m
- F = ZONA DE REFLUJO

### 45° TECHO

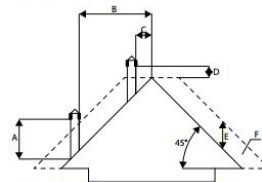

- A = MÍN. 2,00 m
- B = DISTANCIA > 1,30 m
- C = DISTANCIA < 1,30 m
- D = 0,50 m SOBRE EL COLMO
- E = 1,50 m
- F = ZONA DE REFLUJO

### 60° TECHO

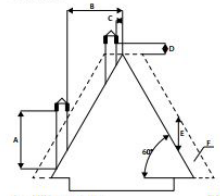

- A = MÍN. 2,60 m
- B = DISTANCIA > 1,20 m
- C = DISTANCIA < 1,20 m
- D = 0,50 m SOBRE EL COLMO
- E = 2,10 m
- F = ZONA DE REFLUJO

## ES Carga del depósito de pellet

La carga del combustible se realiza por la parte superior de la estufa abriendo la puerta.

Echar el pellet en el depósito; Para facilitar el procedimiento realizar la operación en dos fases:

- Echar la mitad del contenido en el interior del depósito y esperar a que el combustible se deposite en el fondo.
- Terminar la operación echando la otra mitad.
- Mantenga la cubierta cerrada, después de cargar los pellets, la tapa del depósito de combustible.
- Antes de cerrar la puerta, asegúrese de que no hay restos de pellets de todo el sello. En caso limpiar cuidadosamente para no comprometer los juntas de sellado.

La estufa es un producto por calentamiento, se presentan las superficies externas particularmente caliente.

Por esta razón, se recomienda extrema precaución al operar en particular:

- No toque el cuerpo de la estufa y los diversos componentes, no se acercan a la puerta, podría causar quemaduras;
- No toque los gases de escape.
- No realice ningún tipo de limpieza.
- No tire las cenizas.
- No abra la bandeja de ceniza.
- Tenga cuidado de que los niños no se acerquen.



**No quitar nunca la rejilla de protección del interior del depósito, durante la carga evitar que el saco de los pellet entre en contacto con superficies calientes.**

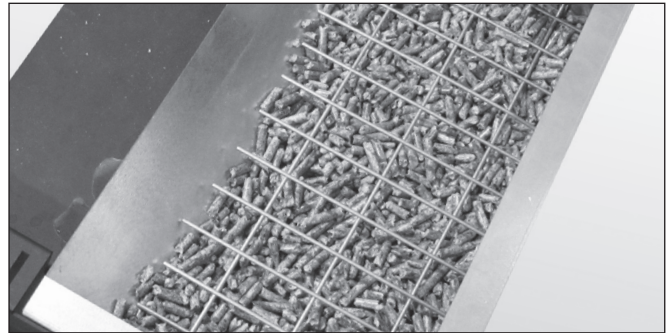

### PARA ESTUFAS HERMÉTICAS.

**Para garantizar un cierre hermético, primero debe limpiarse el rebajo de la junta de la puerta.**



- **Utilice sólo los pellets de madera.**
- **Guardar el pellet en locales secos y no húmedos.**
- **Antes de conectar eléctricamente la estufa, debe estar lista la conexión de los tubos de descarga con el conducto de humos.**
  - **En el ambiente en que se instale la estufa debe haber suficiente renovación de aire.**
  - **Está prohibido hacer funcionar la estufa con la puerta abierta o con el cristal roto.**
  - **No utilice la estufa como incinerador; el calentador debe ser utilizado sólo para la finalidad prevista. Cualquier otro uso se considera impropio y por tanto peligroso. No coloque en la tolva aparte de pellets de madera.**
  - **Cuando la estufa este encendida, se encuentra a alta temperatura las superficies, de cristal, del tirador y de los tubos: durante el encendido, estas partes no se deben tocar sin las adecuadas protecciones.**
  - **Mantener a una distancia adecuada (segura) de la estufa el combustible y otros materiales inflamables.**

## Pellet

Los pellets son cilindros de madera prensada, producidos a partir de residuos de serrín y elaboración de madera (virutas y serrín) generalmente producidos por aserraderos y carpinterías. La capacidad colante de la lignina contenida en la leña permite conseguir un producto compacto sin aditivos y sustancias químicas extrañas a la madera y se consigue por lo tanto un combustible natural de alto rendimiento. El uso de pellets ordinarios o de cualquier otro material no idóneo puede dañar algunos componentes de la estufa y perjudicar su funcionamiento correcto: lo que puede determinar el cese de la garantía y de la responsabilidad del productor. Con las debidas valoraciones de capacidad del entramado, en el local de instalación se pueden depositar un máximo de 1,5 mc de combustible, que corresponden unos 975 kg de pellet.

**Para nuestras estufas se tiene que utilizar pellets de 6 mm de diámetro, longitud de 30 mm y con una humedad máxima del 8% certificado EN Plus A1 SK002 UNI EN ISO 17225-2. Es recomendado almacenar el pellets lejos de fuentes de calor y en lugares sin humedad o sin atmósferas explosivas. La empresa aconseja utilizar combustible certificado.**



# Encendido estufa

## Primer encendido

- Antes de encender verificar que el brasero esté sin pellet y limpio de residuos de precedentes combustiones. En caso de no estar limpio vaciar y limpiar el mismo
- Llenar el depósito de la estufa hasta 3/4 del pellet aconsejado por el fabricante.
- Conectar la estufa a una toma de electricidad con el cable adecuado de serie.
- Apretar el interruptor de encendido que se encuentra en la parte posterior de la estufa.
- En el display aparecerá la inscripción **"OFF"**.
- Pulsar el pulsador  por 2 segundos y después se encenderá el extractor de humos, la resistencia de encendido y aparecerá la inscripción **"FAN ACC"**; el led encendido se enciende.
- Después de más o menos 1 minuto aparece la inscripción **"LOAD WOOD"**, a estufa carga el pellet y sigue el encendido de la resistencia.
- Una vez alcanzada la temperatura adecuada aparece en el display la inscripción **"FIRE ON"**: significa que la estufa ha pasado a la última fase de encendido al término de la cual será completamente operativa; el led encendido se apaga.
- Después de algunos minutos en la pantalla aparecerá el escrito **"ON 1-2-3-4-5"**, cerca de la temperatura del medio ambiente, la potencia de trabajo actual. La estufa está ahora en pleno funcionamiento.
- En el caso de logro de la temperatura establecida en la pantalla, aparecerá el escrito **"ECO"**.
- El Led de temperatura se ilumina cuando se alcanza la temperatura establecida.



**Eliminar de la caja de la estufa y por la puerta todos los componentes del embalaje. Podrían quemarse (folletos de instrucciones y varias etiquetas adhesivas).**



**El brasero debe ser limpiado antes de cada encendido**



**Antes del encendido, es posible que un poco de humo llene la cámara de combustión.**





**PARA EL TÉCNICO ESPECIALISTA: Al final de la instalación, instruya verbalmente al usuario sobre el correcto uso y mantenimiento de la estufa.**



**Se aconseja realizar la instalación y la puesta en marcha a través de nuestro un Servicio de Asistencia Técnica autorizado de manera que se puedan averiguar en cualquier momento todas las recomendaciones. Durante el primer encendido es necesario ventilar bien el ambiente, podrían generarse olores desagradables provenientes de la pintura y de la grasa de la pared de tubos.**

## Apagado estufa

Para apagar la estufa, apretar el botón  sobre el panel de control hasta que en el display aparecerá la descripción **"OFF"**. Después del apagado de la estufa, el extractor de humos sigue en funcionamiento por un tiempo establecido, para garantizar una rápida salida de los humos da la cámara de combustión.

Para los modelos con mando a distancia basta apagar el mando a distancia manteniendo pulsado por 2 segundos el botón .

Si se prueba a encender otra vez la estufa en esta fase en el display aparecerá la inscripción **"ATTE"** para avisar el usuario que se está haciendo un ciclo de apagado. Atender el completar del ciclo mismo y que en la pantalla aparezca el escrito **"OFF"** para proceder a un nuevo encendido.

## NOTA:

- No encender la estufa de manera intermitente. Ello podría provocar chispas que pueden reducir la duración de los componentes eléctricos.
- No tocar la estufa con las manos mojadas. La estufa, al tener componentes eléctricos, podría provocar descargas si no es manejada correctamente. Sólo los técnicos autorizados pueden resolver posibles problemas.
- No extraer ningún tornillo de la cavidad del fuego sin que haya sido previamente bien lubricado.
- Nunca abrir la puerta cuando la estufa está funcionando.
- Asegurarse de que la cuba del brasero éste correctamente posicionada.
- Se recuerda que todo el conducto de humo debe ser inspeccionado, en el caso de que sea fijo se debe instalar una apertura de inspección para la limpieza.

1. Disminuir temperatura o potencia
2. Aumentar temperatura o potencia
3. Botón On/Off
4. Receptor mando a distancia
5. Led alarma ALC
6. Led alarma ALF
7. Led crono termóstato
8. Led temperatura ok
9. Led de carga pellet
10. Led encendido
11. Display LED 7 segmentos
12. Led On/Off

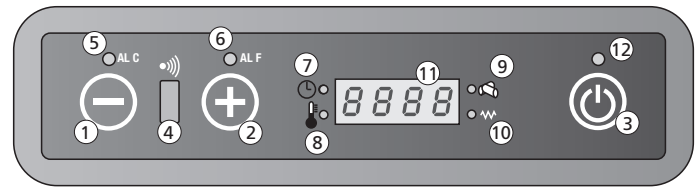

### Botones y funciones display

#### 1. Disminución temperatura o potencia

El botón, en el menú Set temperatura, permite bajar la temperatura desde un valor máximo de 40°C hasta un valor mínimo de 7°C. Dentro del menú "Set potencia" permite en cambio bajar la potencia de trabajo de la estufa desde un máximo de 5 hasta un mínimo de 1

#### 2. Aumentar temperatura o potencia

El botón, del menú Set temperatura, permite de aumentar la temperatura desde un valor mínimo de 7°C hasta un valor máximo de 40°C. En el menú "Set potencia" permite en cambio aumentar la potencia de trabajo de la estufa desde un mínimo de 1 hasta un máximo de 5.

#### 3. Botón On/Off

Mantener pulsado al menos 2 segundos para encender o apagar la estufa.

#### 4. Receptor mando a distancia

Sonda de recepción de las ordenes transmitidas desde el mando a distancia.

#### 5. Led alarma ALC

El Led parpadea en caso de una anomalía de funcionamiento o de una alarma.

#### 6. Led alarma ALF

El Led parpadea en caso de una anomalía de funcionamiento o de una alarma.

#### 7. Led crono termóstato

Indica que la programación automática de los encendidos y apagados, única o diaria, está activa. La programación automática puede ser efectuada únicamente a través del mando a distancia (mando a distancia opcional).

#### 8. Led temperatura ok

Se enciende cuando se alcanza a la temperatura impuesta. En este caso en el display aparece también la inscripción "Eco", alternada al valor de la temperatura del ambiente.

#### 9. Led de carga pellet

El Led está parpadea cada vez que se hace la carga del pellet en el interior de la estufa.

#### 10. Led encendido

Se activa solo en fase de encendido de la estufa para señalar que la resistencia está calentando el aire necesario para el encendido del pellet.

#### 11. Display LED 7 segmentos

En el display se visualiza las diferentes modalidades de funcionamiento de la estufa y también la temperatura del ambiente y la potencia de trabajo impuesta por el usuario.

En el caso de un mal funcionamiento de la estufa, en el display se visualizan las señalización de error (veer parágrafo señalización alarmas).

#### 12. Led On/Off

El Led indica los diferentes estados de la estufa:

- Encendido si la estufa está trabajando o solo encendida
- Apagado si la estufa está en "Off"
- Parpadeando si se está haciendo un ciclo de apagado.

## Regulación de la estufa

### Modificación temperatura ambiente deseada

Para variar la temperatura deseada proceder como sigue: apretar una vez el botón ⊖ (1) para entrar en el menú de imposición de la temperatura. A esto punto en el display aparecerá la inscripción "Set", alternada a la temperatura deseada. A través de los botones ⊖ (2) y ⊕ (3) bajar o aumentar el valor querido.

La salida da el menú Set temperatura será automática después unos segundos de inactividad en el mismo menú.

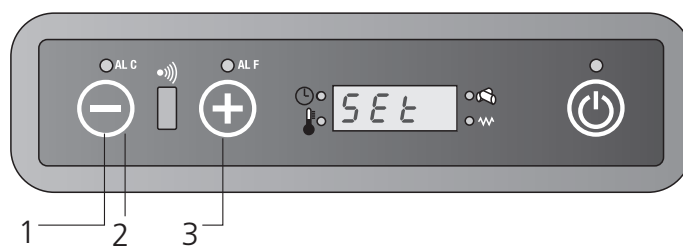

### Modificación potencia de trabajo

Para variar la potencia de trabajo deseada proceder como sigue: apretar una vez el botón ⊕ (1) para entrar en el menú de imposición de la potencia de trabajo.

En este punto en el display aparecerá la inscripción "Pot", alternada a la potencia que es posible seleccionar entre las 5 disponibles.

A través de los botones ⊖ (2) y ⊕ (3) bajar o aumentar el valor deseado.

La salida del menú "Set potencia" será automática después unos segundos de inactividad en el mismo menú.

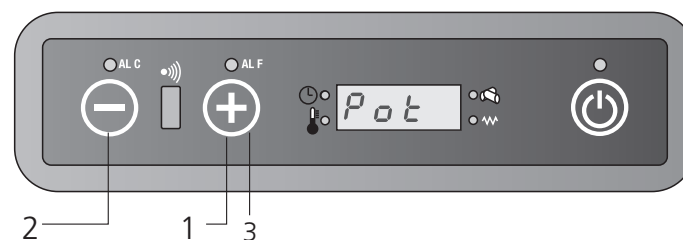

### Apagado estufa

Para apagar la estufa, apretar el botón ⏻ sobre el panel de control hasta que en el display aparecerá la descripción "OFF". Después del apagado de la estufa, el extractor de humos sigue en funcionamiento por un tiempo establecido, para garantizar una rápida salida de los humos da la cámara de combustión.

Para los modelos con mando a distancia basta apagar el mando a distancia manteniendo pulsado por 2 segundos el botón ⏻.

Si se prueba a encender otra vez la estufa en esta fase en el display aparecerá la inscripción "ATTE" para avisar el usuario que se está haciendo un ciclo de apagado. Atender el completar del ciclo mismo y que en la pantalla aparezca el escrito "OFF" para proceder a un nuevo encendido.

### NOTA:

- No encender la estufa de manera intermitente. Ello podría provocar chispas que pueden reducir la duración de los componentes eléctricos.
- No tocar la estufa con las manos mojadas. La estufa, al tener componentes eléctricos, podría provocar descargas si no es manejada correctamente. Sólo los técnicos autorizados pueden resolver posibles problemas.
- No extraer ningún tornillo de la cavidad del fuego sin que haya sido previamente bien lubricado.
- Nunca abrir la puerta cuando la estufa está funcionando.
- Asegurarse de que la cuba del brasero éste correctamente posicionada.
- Se recuerda que todo el conducto de humo debe ser inspeccionado, en el caso de que sea fijo se debe instalar una apertura de inspección para la limpieza.

# ES Control remoto (opcional)

## Botones y funciones principales

El mando a distancia permite controlar la estufa y dispone de unas funciones no disponibles en el teclado, como la programación automática de los encendidos y de los apagados.

NOTA: La configuración de la hora solo es posible con el control remoto.

Utilización del mando a distancia:

1. Dirigir el mando a distancia hacia el panel de control de la estufa.
2. Verificar que no haya objetos entre el mando a distancia y el receptor que se encuentra en la estufa
3. Cualquier opción elegida en el mando a distancia debe ser transmitida a la estufa a través de pulsación del botón SEND.

**Después del envío de las órdenes se oirá una señal acústica de confirmación.**



### On/Off

Se utiliza para encender o apagar la estufa y el mando a distancia. Mantener pulsado al menos dos segundos para encender/apagar el sistema, luego apretar el botón "SEND"



Los dos botones permiten la imposición de la temperatura deseada entre un mínimo de 7 °C y un máximo de 40 °C.



Selecciona la modalidad de funcionamiento según la secuencia:

Funcionamiento Automático

- Potencia 1 (on1)
- Potencia 2 (on2)
- Potencia 3 (on3)
- Potencia 4 (on4)
- Potencia 5 (on5)



### SEND

Se utiliza cuando se quiere enviar a la placa las órdenes del mando a distancia.



### ECONO

Activa o desactiva la función ECONO.

Mantener pulsado el botón al menos 2 segundos para la imposición o no de la función.



### TURBO

Activa o desactiva la función TURBO.

Mantener pulsado el botón al menos 2 segundos para la imposición o no de la función.

**FUNCIÓN RELOJ**

Para seleccionar la hora en el mando a distancia realizar lo siguiente:

- apretar y la hora empiezan a parpadear.
- a través de los botones y seleccionar la hora y los minutos.
- apretar otra vez para confirmar y apretar SEND para enviar los datos a la placa.

**ON1**

A través este botón se puede seleccionar un horario único de encendido automático (programa 1).

**OFF1**

Selecciona un horario único de apagado automático del sistema (programa 1).

**ON2**

A través esto botón se puede seleccionar un horario único de encendido automático (programa 2).

**OFF2**

Selecciona un horario único de apagado automático del sistema (programa 2).

**AUTO**

El botón permite habilitar la repetición diaria de los eventuales encendidos/apagados automáticos seleccionados con los programas 1 y 2.

Mantener pulsado al menos 2 segundos el botón para activar o desactivar esta función.

**CANCEL**

El botón CANCEL se utiliza si se quiere borrar eventuales horarios de encendido o apagado automáticos seleccionados.

**BOTÓN DE BLOQUEO / DESBLOQUEO**

Mantenga presionada la tecla durante al menos 2 segundos para activar / desactivar esta función. (No disponible en LCD 2)

**SLEEP**

Activa la función SLEEP.



Esta función permite, después de una hora desde el envío del comando, reducir automáticamente la temperatura establecida en 1° C. (No disponible en LCD 2)

**Sustitución de las pilas del mando a distancia**

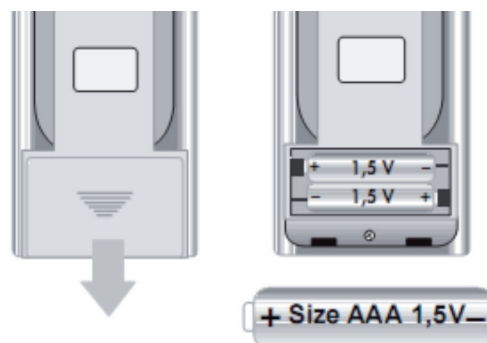
En caso de sustitución de las pilas del mando a distancia, quitar la tapa posterior como se muestra en la figura. Sustituir las pilas, respetando las polaridades + y -. Las pilas son del tipo AAA de 1,5 V.



### Modificación de la temperatura

El valor de la temperatura se puede variar a través de los botones  (1) y  (2) desde un mínimo de 7° C hasta un máximo de 40° C.

Apretar el botón  (3) para enviar los datos una vez establecido el valor de temperatura deseada.

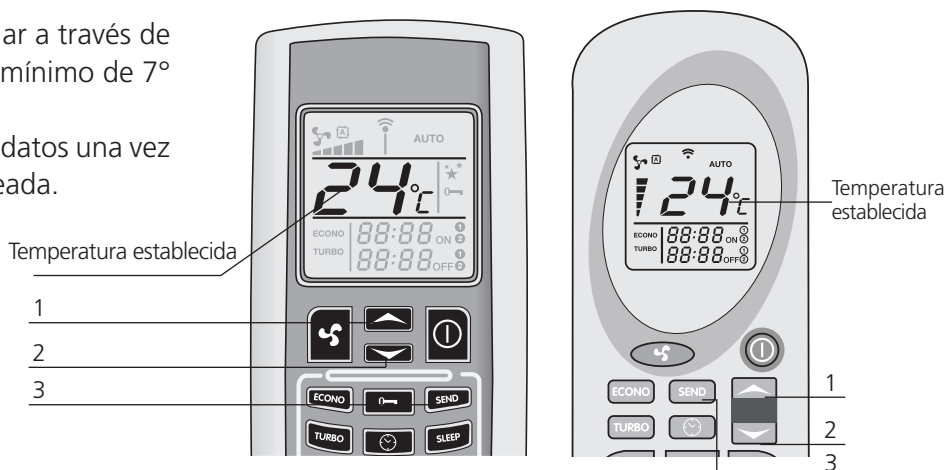



### Modificación de la potencia

La potencia de trabajo de la estufa puede ser seleccionada pulsando el botón  (1). Las indicaciones (2) que se encuentran en el display del mando a distancia señalan las cinco potencias de trabajo disponibles. Apretar el botón SEND (3) para confirmar la elección. Sobre el panel de control de la estufa aparecerá la inscripción on1-on2-on3-on4-on5, según de la potencia seleccionada, alternada a la temperatura ambiente.

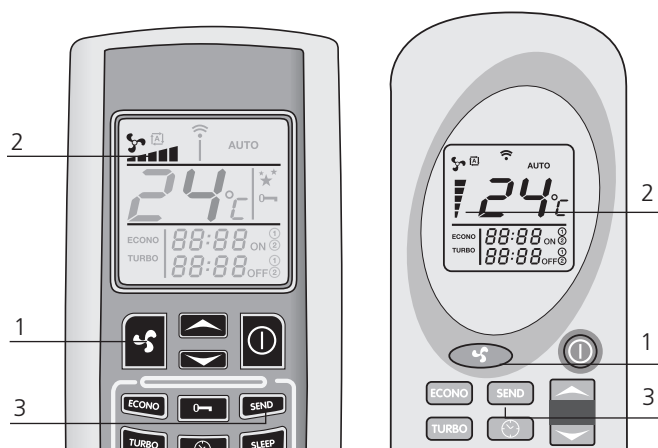
Es posible seleccionar funcionamiento automático. Ver el apartado “Función potencia automática” para la descripción del funcionamiento de la estufa en esta modalidad.



### Funcionamiento potencia automática

Se accede a esta modalidad apretando el botón  (1), hasta que en el display aparezca el símbolo . Apretar SEND (2) para enviar los datos. Sobre el panel de control de la estufa aparecerá la inscripción “Auto”, alternada a la temperatura ambiente. En esta modalidad la placa electrónica selecciona automáticamente la potencia de trabajo, en base a los grados de diferencia entre la temperatura impuesta y la temperatura ambiente medida por la sonda que se encuentra en la parte posterior de la estufa. Apretar nuevamente , seleccionar la potencia deseada y apretar el botón SEND para volver al funcionamiento normal.

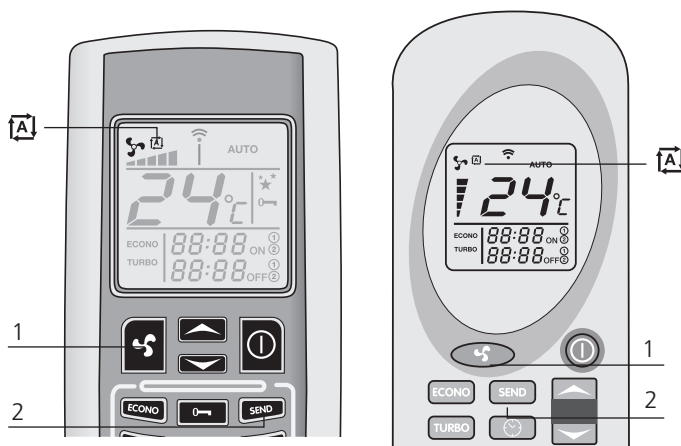

## Función TURBO

La función Turbo está estudiada para satisfacer la necesidad de calentamiento de un ambiente rápidamente, por ejemplo cuando la estufa lleva poco tiempo encendida.

En esta modalidad la estufa trabaja al máximo de potencia por un periodo máximo de treinta minutos, llevando el set temperatura automáticamente hasta 30° C. Al término de los treinta minutos previstos (o antes, si en este tiempo se reciben nuevas ordenes a través del mando a distancia), la estufa vuelve a trabajar en es estado en el cual estaba trabajando antes del envío de la imposición Turbo. Para activar esta función es necesario mantener pulsado por lo menos 2 segundos el botón TURBO (1). En el display del mando a distancia aparecerá la inscripción "TURBO" (2), mientras temperatura deseada y potencia de trabajo desaparecerán.

Apretar SEND (3) para enviar las ordenes a la placa.

El panel de control que se encuentra sobre la estufa mostrará la inscripción "Turb", alternada a la temperatura ambiente y a la potencia de trabajo anterior a la activación de la función TURBO. Para desactivar esta función antes de los treinta minutos previstos, apretar nuevamente el botón TURBO (1) al menos dos segundos. En el display del mando a distancia aparecerá la inscripción TURBO, mientras no estén disponibles la selecciones de la potencia y de la temperatura. Apretar el botón SEND (3) para confirmar los cambios.

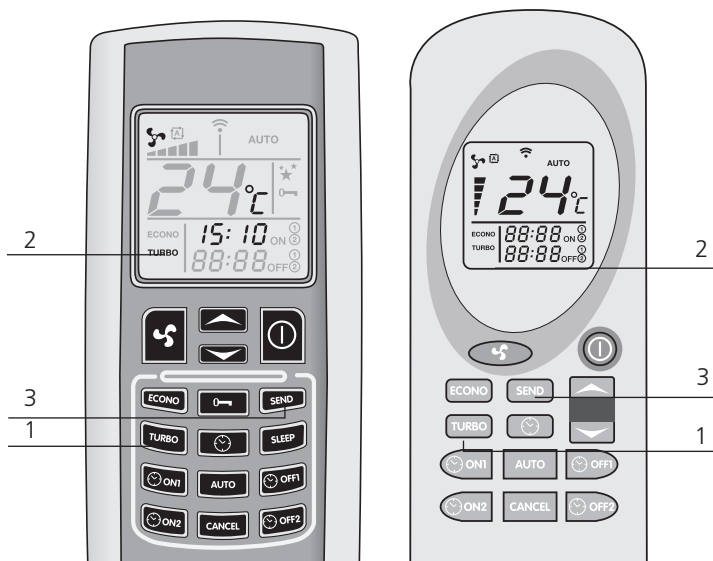

## Función ECONO

La función ECONO es una función de ahorro, utilizar cuando se tiene necesidad de estabilizar y mantener constante la temperatura del ambiente. En esta modalidad la estufa opera bajando cada 10 minutos la potencia de trabajo, hasta llegar a la potencia 1. Para activar esta función se necesita mantener pulsado por al menos 2 segundos el botón ECONO (1). En el display del mando a distancia aparecerá la inscripción "ECONO" (2), mientras temperatura impuesta y potencia de trabajo desaparecerán. Apretar SEND (3) para enviar las ordenes a la placa. El panel de control presente sobre la estufa mostrará la inscripción "Econ", alternada a la temperatura ambiente y a la potencia de trabajo en la cual la estufa estaba trabajando antes de la activación de la función ECONO. Para volver al funcionamiento normal, apretar nuevamente el botón ECONO (1) al menos dos segundos. En el display del mando a distancia aparecerá la inscripción ECONO, mientras no esté disponible la selección de la potencia y de la temperatura. Apretar el botón SEND (3) para confirmar los cambios.











- Los horarios de encendido y apagado automáticos deben ser impuestos con el mando a distancia en Off;
- La eventual falta de electricidad, aunque sea unos segundos, comporta la pérdida de los datos inherentes eventuales horarios de encendido o apagado automáticos impuestos. Al volver la electricidad es necesario efectuar nuevamente la programación a través el mando a distancia;
- La temperatura y la potencia en la que funciona la estufa en las franjas horarias con programación automática serán aquellas antecedentes al último apagado;
- Entre un apagado y un sucesivo nuevo encendido prever al menos un tiempo mínimo de 20 minutos, de modo que la estufa pueda completar un ciclo entero de enfriamiento. En el caso no respetarse este tiempo mínimo, cualquier encendido programado no será efectuado.

## Programa 1 (ON1 y OFF1) Encendido automático ON1





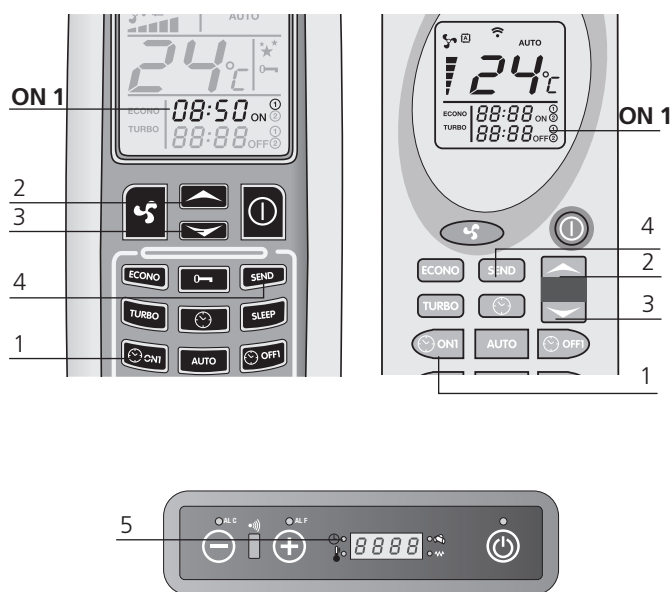

Para imponer el horario de encendido automático del programa 1 realizar lo siguiente:

Apretar el botón  (1). La hora y los minutos en el display del mando a distancia empezará a parpadear, así como el símbolo ON1. Los botones  (2) y  (3) permiten variar el horario de encendido deseado a step de 10 minutos. Para mover más rápido el horario mantener pulsados los botones  (2) y  (3). Confirmar la selección apretando nuevamente el botón  (1). En este punto en el display del mando a distancia se visualiza en modo constante el horario de encendido seleccionado. Apretar SEND (4) para enviar las ordenes a la placa de mando de la estufa.

En el panel de control se encenderá el LED crono termóstato, para señalar que la programación está activada (5).



## Apagado automático OFF1

Apretar el botón  (1). La hora y los minutos en el display del mando a distancia empezarán a parpadear, así como el símbolo OFF1. Los botones  (2) y  (3) permiten variar el horario de apagado deseado a ciclos de 10 minutos. Para mover más rápido el horario mantener pulsados los botones  (2) y  (3). Confirmar la selección apretando nuevamente el botón  (1). En este punto en el display del mando a distancia se visualiza en modo constante el horario de apagado elegido.

Apretar SEND (4) para enviar las ordenes a la placa de mando de la estufa. En el panel de control se encenderá el LED crono termóstato, para señalar que la programación está activada. Una vez terminados los encendidos y los apagados automáticos el LED crono termóstato se apaga y en el mando a distancia desaparecen los horarios antes establecidos.





## Programa 2 (ON2 y OFF2)

Como en el caso anterior, solo con botones ON2 y OFF2

### Eliminación de eventuales horarios de programación seleccionados.

Para cancelar eventuales horarios de programación seleccionados, proceder en el modo siguiente. El ejemplo hace referencia al apagado automático del programa 1 (Off1), pero el procedimiento está indicado para todos los horarios. Apretar el botón correspondiente al horario de encendido o apagado que se entiende borrar. Haciendo referencia al ejemplo, apretar el botón  (1). La hora y los minutos en el display del mando a distancia empezarán a parpadear, así como el símbolo OFF1. Apretar entonces el botón CANCEL (2) para borrar en el display del mando a distancia el horario o los horarios de encendido o apagado automático. Apretar el botón SEND (3) para confirmar las órdenes y enviarlas a la placa electrónica de la estufa.



### Repetición diaria AUTO

La función AUTO permite repetir diariamente y sin un término los encendidos y los apagados automáticos programados. Para activarla mantener pulsado el botón AUTO (1) al menos 2 segundos. En el display del mando a distancia aparecerá la inscripción AUTO (2). Apretar SEND (3) para confirmar órdenes y transmitirlos a la placa de electrónica de la estufa. En el panel de control se encenderá el LED crono termóstato, para señalar que la programación está activa. En todo momento se puede inhabilitar la repetición automática, apretando nuevamente el botón AUTO al menos dos segundos. En el display aparecerá la inscripción AUTO. Apretar SEND para confirmar las órdenes y enviarlas a la placa.

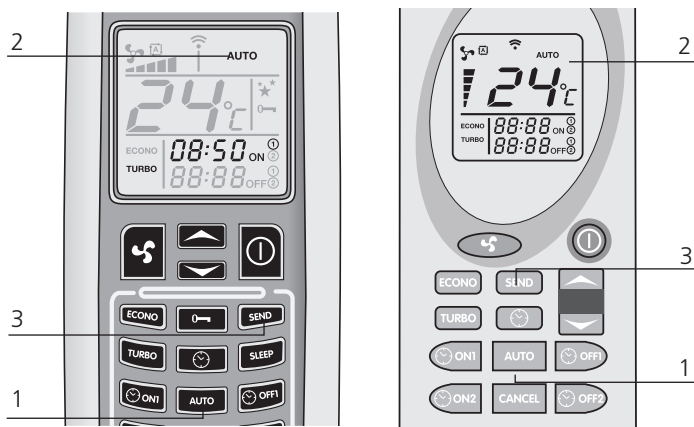

### Función SLEEP (no disponible en LCD 2)

El modo SLEEP es otra función de ahorro, dado que después de una hora desde su activación, el sistema reduce automáticamente la temperatura establecida de 1 ° C. Para seleccionar el modo SLEEP, debe presionar el botón SLEEP (1) en el control remoto. El símbolo  se mostrará en la pantalla. Ahora presione la tecla SEND (2) para transmitir la configuración a la estufa. El panel de control informará la nueva situación, mostrando la frase "SLEE" alternando con la potencia de trabajo de la estufa. Puede desactivar el modo SLEEP en cualquier momento presionando la tecla SLEEP nuevamente y luego la tecla SEND para enviar comandos.

**Nota: si la estufa funciona en potencia "Auto", el modo SLEEP no se puede activar.**

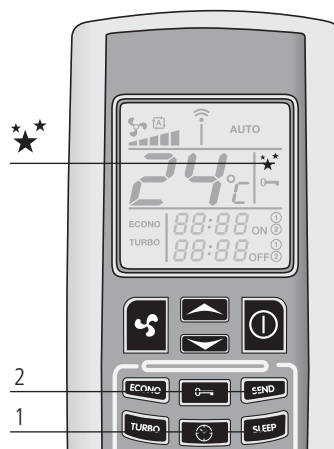

**Acordarse de limpiar el brasero antes de cada encendido automático programado, para evitar posibles fallos de encendido con los consiguientes daños a la estufa y al ambiente.**

En el caso en que se presente una anomalía en el funcionamiento de la termo estufa, el sistema informa al usuario de la tipología de avería verificada. En la siguiente tabla se resumen alarmas tipo de problema y la posible solución:

## No acc

Se verifica en el periodo previsto para el encendido, unos 15 minutos, la temperatura del humo es insuficiente. Puede verificarse también la escasa carga de pellet en el encendido. Apretar el botón On/Off en el panel de control para resetear la alarma. Esperar que se complete el ciclo de enfriamiento, limpiar el brasero y seguir con un nuevo encendido.

## No fire

Aparece en caso de apagado de la estufa durante la fase de trabajo (por ejemplo por falta de pellet en el depósito). En el display aparece la inscripción "Alarm No Fire". Apretar el botón On/Off en el panel de control para resetear la alarma. Esperar que se acabe el ciclo de enfriamiento, vaciar el brasero y seguir con un nuevo encendido.

## Cool fire

En caso de falta de corriente, aunque sea por unos segundos, la estufa se apaga.

Al volver de la corriente eléctrica la estufa hace un ciclo de apagado y en el display aparece la señalación "Cool fire". Acabado el ciclo de enfriamiento, la estufa se reinicia automáticamente.

**N.B:** Para los modelos dotados de mando a distancia, si se encuentra esta alarma, acordarse de proceder nuevamente a la programación de los horarios de encendido y apagado automáticos eventualmente seleccionados. La falta de corriente comporta en efecto la pérdida de los horarios antes seleccionados.

**A la vuelta de la corriente, apretar el botón SEND del mando a distancia para retransmitir a la estufa la programación automática establecida anteriormente.**

## Fan fail

Aparece en caso de apagado de la estufa durante la fase de trabajo (por ejemplo por falta de pellet en el depósito). En el display aparece la inscripción "Alarm No Fire". Apretar el botón On/Off en el panel de control para resetear la alarma. Esperar que se acabe el ciclo de enfriamiento, vaciar el brasero y seguir con un nuevo encendido.

## Dep Sic fail

Esta alarma es acompañada del parpadeo de los Leds ALF y ALC en el panel de control. Indica dos eventos posibles: una obstrucción de la chimenea o un posible sobrecalentamiento de la estufa.

En los dos casos el moto-reductor para la carga del sin fin, se para y la estufa se apaga. Resetear la alarma a través la pulsación del botón On/off. Verificar una eventual intervención del termostato a rearme manual que se encuentra en la parte posterior de la estufa (3). Destornillar el tapón de protección y apretar a fondo el botón que aparece a bajo. En caso de proseguir este problema, contactar el centro de asistencia técnica autorizado.

## Sond fumi

Aparece en caso de avería o desconexión de la sonda para la lectura de la temperatura de los humos. En el display aparece la inscripción Alarm Sond Fumi. En este caso resetear la alarma apretando el botón On/Off y contactar el centro de asistencia técnica autorizado.

## Serv

Cuando aparece la inscripción en el display significa que la estufa ha alcanzado las 1200 horas de funcionamiento. Se aconseja contactar con el centro de asistencia técnica autorizado para el mantenimiento periódico.

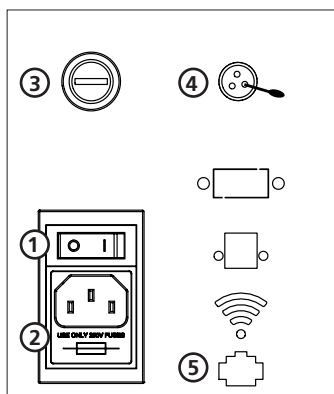
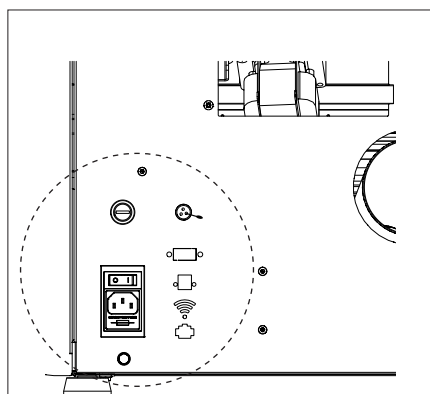

1. Botón de encendido
2. Fusible F4AL250V
3. Botón rearme termostato
4. Sonda ambiente
5. Preparado para Wi-Fi

Las operaciones de control deben ser llevadas a cabo por el usuario y solo en el caso de no solución, póngase en contacto con el Centro de Asistencia Técnica.

Antes de realizar cualquier operación de mantenimiento en la estufa, tome las siguientes precauciones:

- Asegurarse de que todas las partes de la estufa estén frías;
- Asegurarse de que las cenizas estén completamente apagadas;
- Asegurarse de que el interruptor general esté en posición OFF;
- Desconectar el enchufe de la toma de corriente, evitando así contactos accidentales;
- Una vez finalizada la fase de mantenimiento, comprobar que todo esté en orden como antes de la intervención (El brasero colocado correctamente).



**Por favor, siga cuidadosamente las siguientes instrucciones de limpieza. El incumplimiento puede conducir a la aparición de problemas en el funcionamiento de la estufa.**

## Limpieza del brasero y soporte del brasero

Cuando la llama adquiere tonos de color rojo o es débil, acompañada de humo negro, significa que hay depósitos de cenizas o incrustaciones que no permiten el correcto funcionamiento de la estufa y que deben eliminarse.

Todos los días retire el brasero simplemente levantándolo de su asiento; luego límpielo de cenizas y cualquier incrustación que pueda formarse, prestando especial atención a liberar los agujeros tapados con el uso de una herramienta puntiaguda (no suministrada con la estufa). Esta operación es especialmente necesaria las primeras veces que se enciende, especialmente si se utilizan pellets diferentes de los recomendados por el fabricante. La periodicidad de esta operación está determinada por la frecuencia de uso y la elección del pellet.

También es bueno verificar el soporte del brasero aspirando cualquier ceniza presente con una aspiradora.

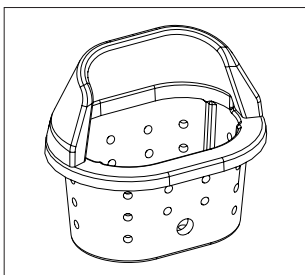

Brasero

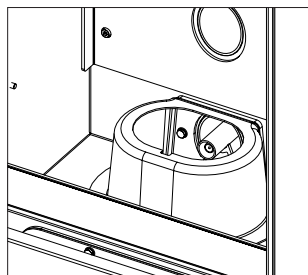

Soporte brasero

## Cajón de cenizas

Abra la puerta y extraiga con un aspirador toda la ceniza depositada en el interior del compartimento de recogida de cenizas. Esta operación se puede realizar con más o menos frecuencia en función de la calidad del pellet utilizado.

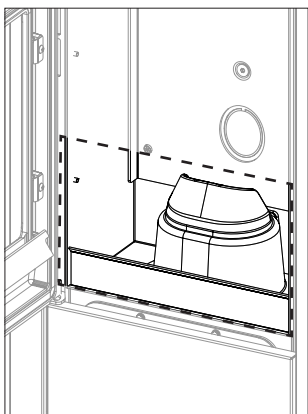

## Limpieza del vidrio

El vidrio es de tipo autolimpiante, por lo tanto, mientras la estufa está en funcionamiento, una capa de aire fluye a lo largo de la superficie de la misma, manteniendo lejos la ceniza y la suciedad; sin embargo, en unas pocas horas, se formará una pátina grisácea, que se limpiará al primer apagado de la estufa. El ennegrecimiento del vidrio también depende de la calidad y cantidad de pellets utilizados.

La limpieza del vidrio debe realizarse con una estufa fría con productos recomendados y probados por nuestra empresa. Cuando se realiza esta operación, observe siempre si la junta gris alrededor del vidrio está en buen estado; la falta de control de la eficiencia de esta junta puede comprometer el funcionamiento de la estufa. Sin embargo, los pellets de baja calidad pueden hacer que el vidrio se ennegrezca.



**En el caso de vidrio roto, no intente encender la estufa.**

## Limpieza racor T

Cada 45 días es necesario controlar y eventualmente limpiar el racor en T.

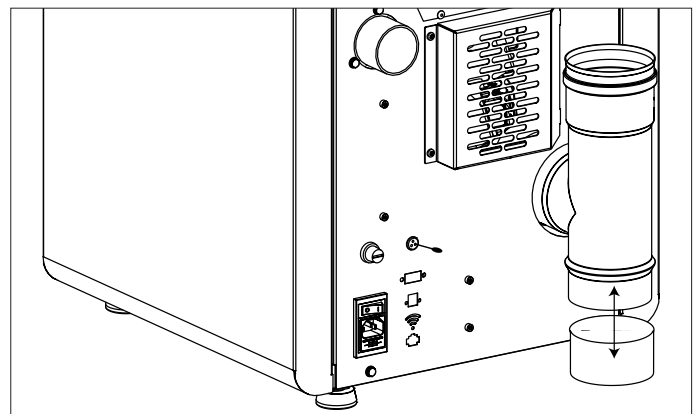

## Limpieza de superficies

Para la limpieza de las superficies utilizar un paño húmedo con agua o como máximo agua y jabón neutro.



**El uso de detergentes o diluyentes agresivos conduce a daños en las superficies de la estufa. Antes de utilizar cualquier detergente, se recomienda probarlo en un punto que no esté a la vista o ponerse en contacto con el Centro de Servicio Autorizado para obtener todos los consejos al respecto.**

## Limpieza de piezas metálicas

Para limpiar las piezas metálicas de la estufa, use un paño suave, humedecido con agua. Nunca limpie las piezas metálicas con alcohol, diluyentes, gasolina, acetona u otras sustancias desengrasantes. En caso de uso de estas sustancias, nuestra empresa declina toda responsabilidad. Cualquier cambio en el tono de las partes metálicas puede deberse a un uso inadecuado de la estufa.



**Es necesario realizar la limpieza diaria del brasero y periódica del cajón de cenizas. La reducción o la falta de limpieza puede, en algunos casos, provocar la falta de encendido de la estufa con los consiguientes daños a la estufa y al medio ambiente (posibles emisiones de incombustible y hollín). No reintroducir el pellet que pudiera estar presente en el brasero por falta de encendido.**

# Mantenimiento y limpieza de la estufa extraordinaria

## A CARGO DEL TÉCNICO ESPECIALIZADO

### CONTROL ANUAL

#### Limpieza de cámara de combustión.

Retire el brasero y limpiarlo de cualquier residuo. (Foto 1)

Retire el tornillo central que sostiene la cámara de combustión. (Foto 2)

Retire las paredes de la cámara de combustión y limpiar el residuo que queda detrás de esta pared. (Foto 3)

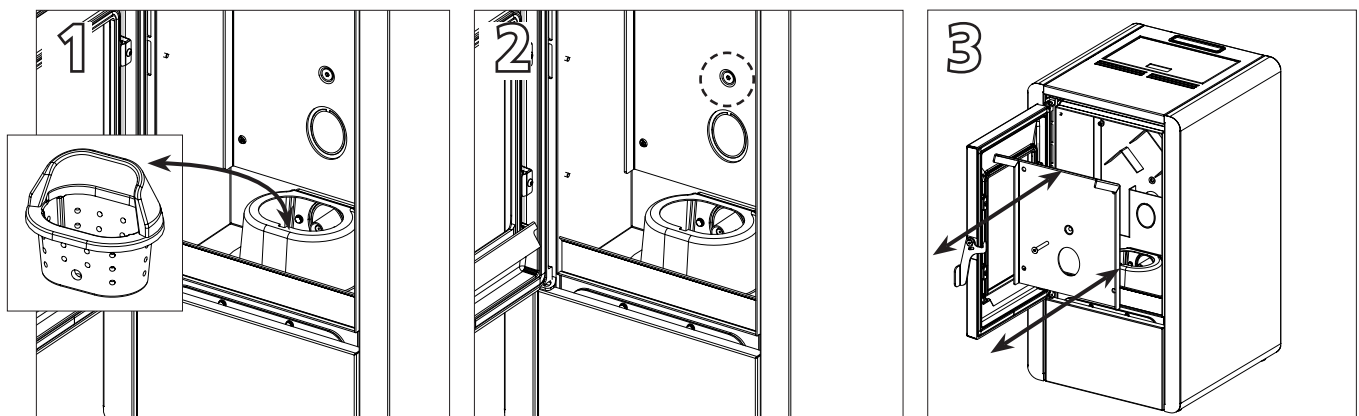

## A CARGO DEL TÉCNICO ESPECIALIZADO CONTROL ANUAL

### Limpeza de humos

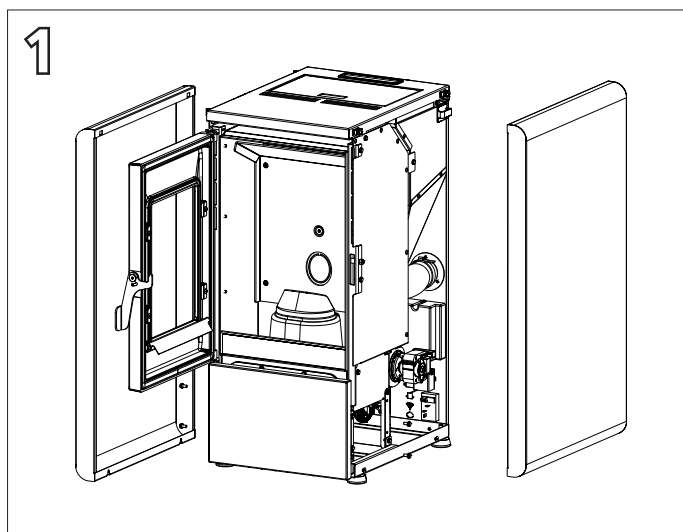
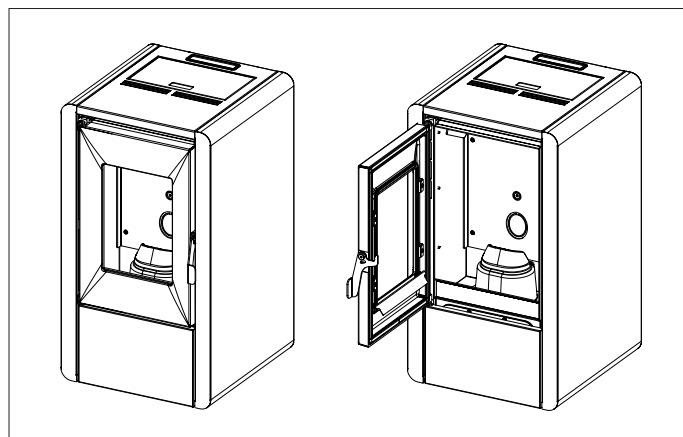

1 Retire los laterales.

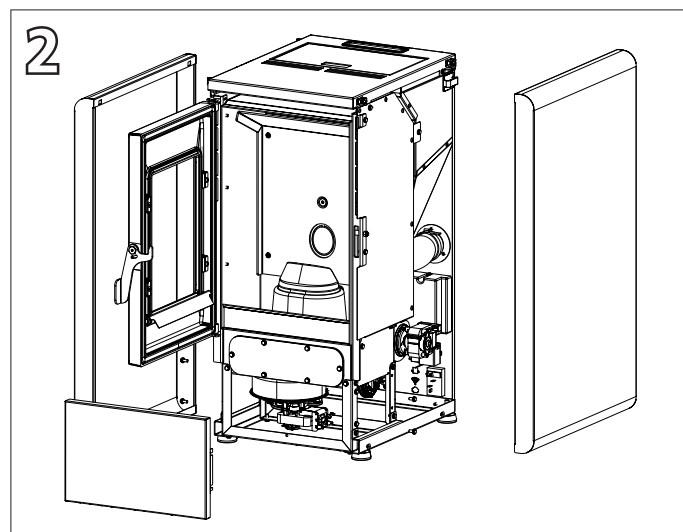

2 Retire la puerta inferior.

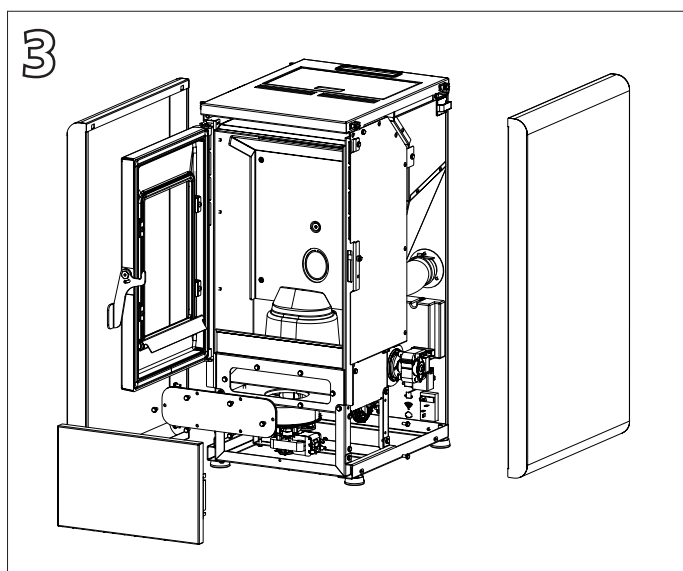

3 Retire los tornillos y la placa de inspección.

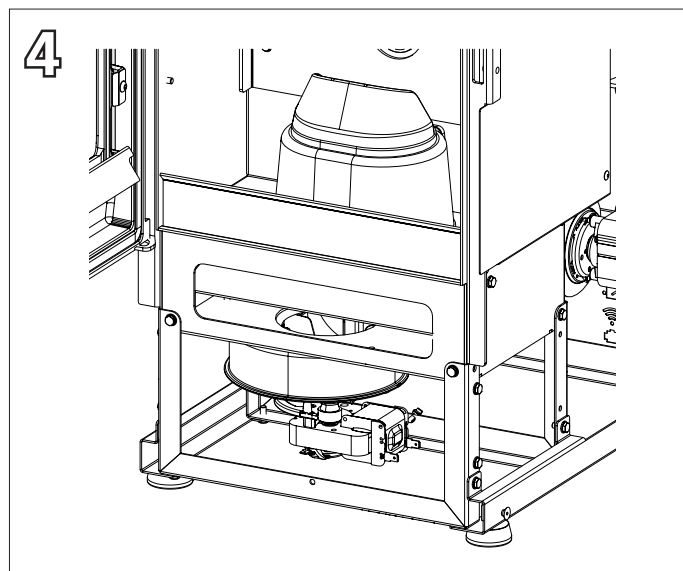

4 Limpie el compartimento interior.

5 Vuelva a montar todas las piezas según la secuencia.

### Limpieza del sistema de escape

Hasta que adquiriera una experiencia razonable sobre las condiciones de funcionamiento, se recomienda realizar este mantenimiento al menos mensualmente.

- Desconectar el cable de alimentación eléctrica;
- Quitar el tapón del racor en T y proceder a la limpieza de los conductos; si es necesario, al menos las primeras veces, dirigirse a personal cualificado;
- Limpiar a fondo el sistema de escape de humos: para ello, póngase en contacto con un deshollinador profesional;
- Limpie del polvo, telarañas, etc. El área detrás de los paneles del revestimiento interior una vez al año, especialmente los ventiladores.

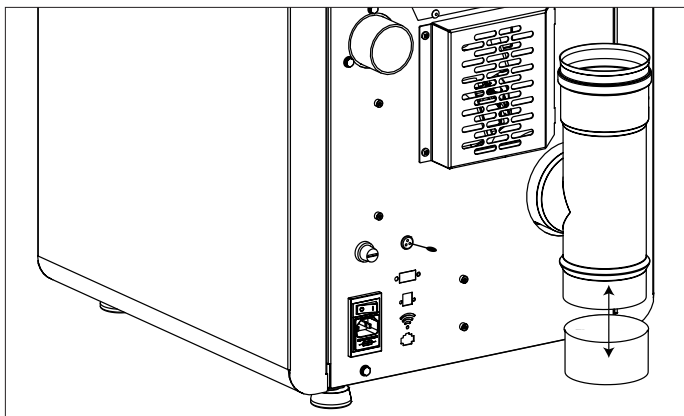

Quite el tapón y limpie el racor en T situado detrás de la estufa.

### Limpieza de los ventiladores

La estufa está equipada con ventiladores (ambientes y humos) colocados en la parte inferior de la propia estufa. Cualquier depósito de polvo o cenizas en las aspas de los ventiladores conduce a un desequilibrio que causa ruido durante el funcionamiento. Por lo tanto, es necesario limpiar los ventiladores al menos una vez al año. Dado que esta operación implica tener que desmontar algunas partes de la estufa, haga que nuestro Centro de Servicio Autorizado realice la limpieza del ventilador.

### Limpieza de final de temporada

Al final de la temporada, cuando la estufa ya no se utiliza, se recomienda una limpieza más minuciosa y general:

- Retirar todos los pellets del depósito y del tornillo sinfín;
- Limpiar a fondo el brasero, el soporte del brasero, la cámara de combustión y el cajón de cenizas.

Si se han observado los puntos anteriores, esto solo implica una verificación del estado de la estufa.

Es necesario limpiar más a fondo el tubo de descarga o la chimenea y comprobar el estado de la cesta: si es necesario, solicitarlo al Centro de Servicio Autorizado. Si es necesario lubricar las bisagras de la puerta y de la manilla. Compruebe también la cuerda de fibra cerámica cerca del vidrio, en la pared interior de la puerta: si está desgastada o demasiado seca, pídala al Centro de Servicio Autorizado.



Todas las operaciones de limpieza de todas las partes deben realizarse con la estufa completamente fría y con el enchufe eléctrico desconectado. La estufa requiere pocas operaciones de mantenimiento si se utiliza con pellas de madera certificadas y de calidad. La necesidad de mantenimiento aumenta con el uso y al cambiar las prestaciones que se piden a la estufa.

Partes	Cada día	Cada 2-3 días	Cada semana	Cada 15 días	Cada 45 días	Cada 60-90 días	Cada año / 1200-horas
Quemador / brasero	◇						
Limpieza del compartimento de ceniza		◇					
Limpieza cristal / puerta		◇					
Limpieza intercambiador / compartimentos ventilador humos							•
Intercambiador completo							•
Limpieza de escape "T"					◇		
Conducto de humos							•
Junta puerta							•
Partes internas							•
Cañón de humos							•
Componentes electromecánicos							•

◇ = a cargo del usuario

• = a cargo del CAT (Centro de Asistencia Técnica autorizado)



Cada 1200 horas de trabajo el tablero electrónico envía una señal de alarma y la pantalla mostrará "SERVICE". Esto indica la necesidad de una limpieza a fondo de la estufa por un CAT. La falta de dicha limpieza podría resultar en una falla de la estufa y una mala combustión, lo que resulta en un menor rendimiento.



Está prohibido manipular arbitrariamente los dispositivos de seguridad. Solo después de haber eliminado la causa que ha provocado la intervención de seguridad podrá encenderse de nuevo la estufa y restablecerse su normal funcionamiento. Consulte el capítulo sobre alarmas para saber cómo interpretar cada alarma en caso de que aparezca en la pantalla de la estufa.

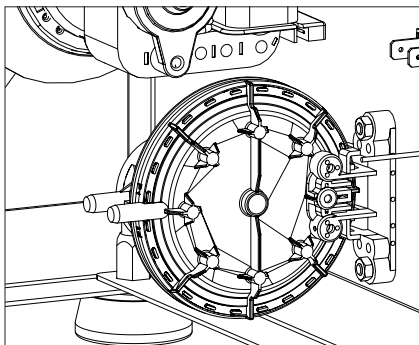

### Presostato:

controla la presión del conducto de humos. Se ocupa de bloquear la cónica de carga de las pellas en caso de que la descarga esté obstruida o de que haya contrapresiones significativas por ejemplo en presencia de viento. En el momento del interruptor de presión va a leer **"ALAR-DEP-FAIL"**.

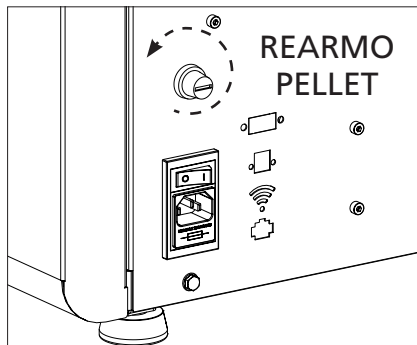

### Seguridad temperatura del depósito pellets:

En casos no común en los que se verifica una temperatura excesiva en el interior de la estufa, el termostato de seguridad de pellets, en la puesta en marcha manual, genera una alarma **"ALAR-SIC-FAIL"** interrumpiendo el funcionamiento de la estufa, el restablecimiento debe de ser efectuado por parte del cliente, quien restablece dicho dispositivo colocado en la parte posterior de la estufa.

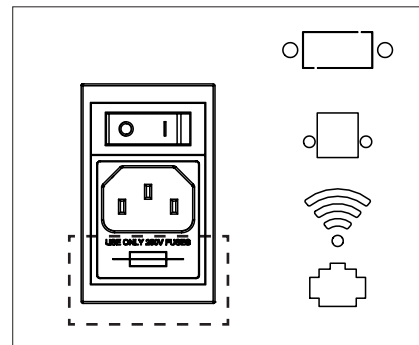

### Seguridad eléctrica:

La estufa está protegida contra los saltos bruscos de corriente por un fusible general que se encuentra en el pequeño panel de mandos ubicado en la parte trasera de la estufa.

Hay otros fusibles para la protección de las tarjetas electrónicas (tarjeta madre y tarjeta intercambiador) que están situados en éstas últimas.

## Otros elementos

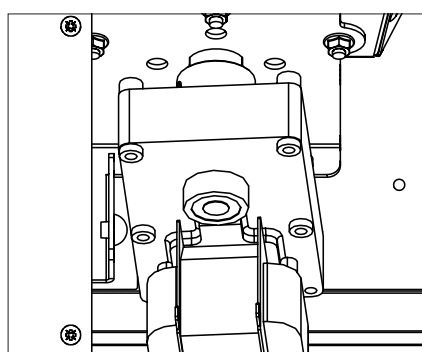

### Motorreductor:

Si el motorreductor se detiene, la estufa sigue funcionando hasta que no se apaga la llama por falta de combustible y hasta alcanzar el nivel mínimo de enfriamiento.

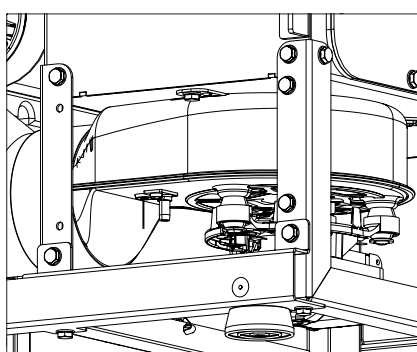

### Sensor temperatura humos:

Termopar que mide la temperatura de los humos mientras se mantiene el funcionamiento o apaga la estufa cuando la temperatura del gas de combustión cae por debajo del valor preestablecido.

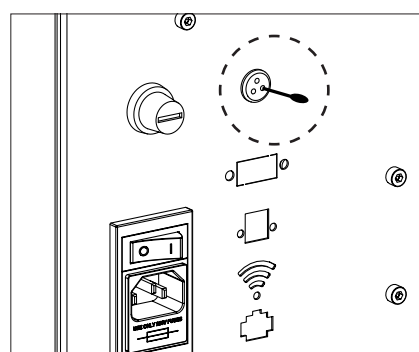

### Termostato ambiente:

El termostato de ambiente detecta la temperatura presente en la sala. Cuando se detecta el ajuste de la temperatura en la pantalla, la estufa se pone en funcionamiento en **ECO** es decir, la función de retención para ahorrar combustible. El termostato ambiente se debe aplicar a fin de no estar condicionada por la temperatura del cuerpo de la estufa.



# Esquema de conexión eléctrica

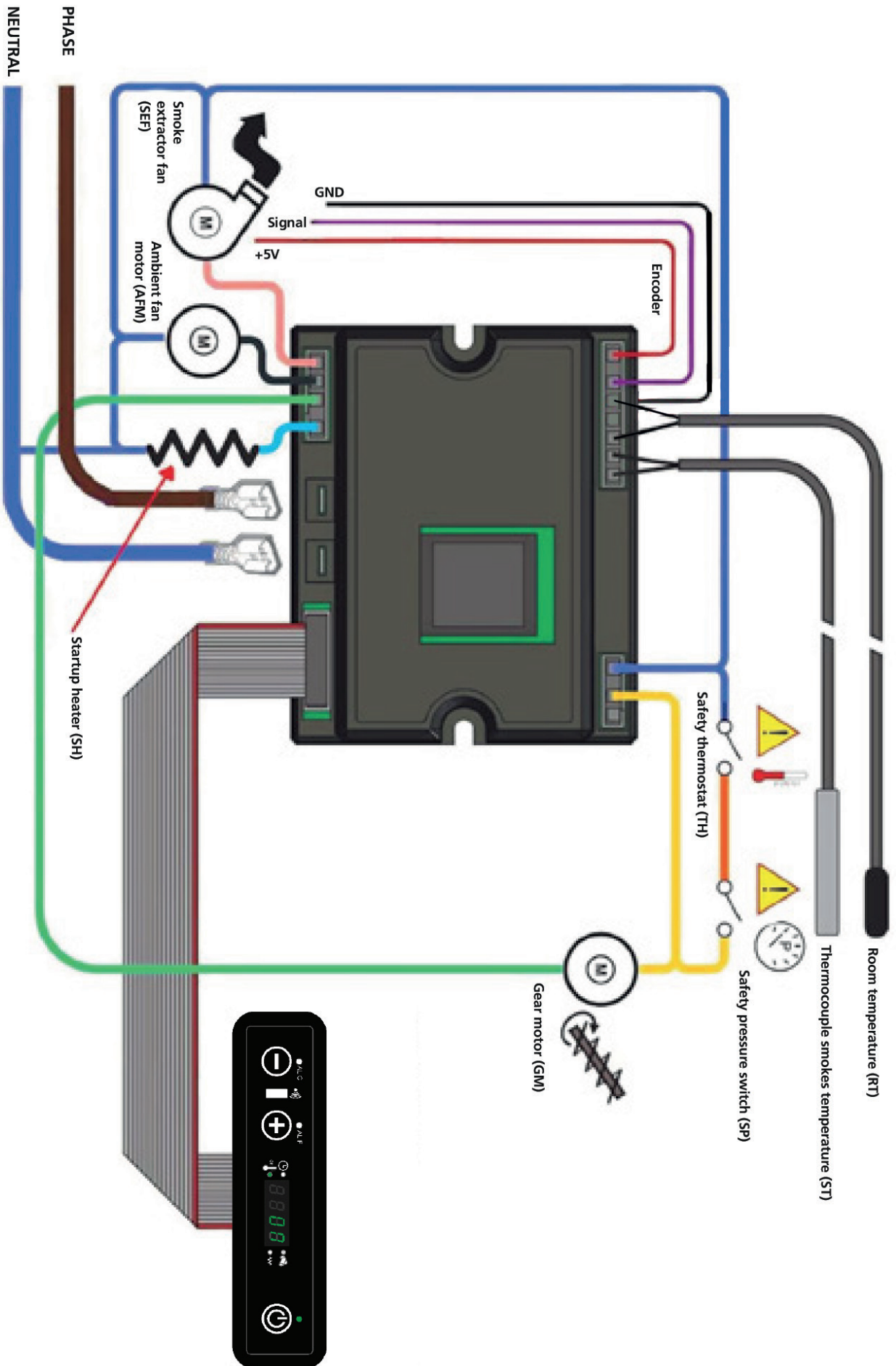



Todas las reparaciones deben ser realizadas exclusivamente por un técnico especializado con la estufa apagada y la toma de corriente desconectada. Está prohibido cualquier modificación no autorizada del dispositivo y la sustitución de piezas con otros no originales. Las operaciones marcadas en negrita deben ser realizadas exclusivamente por personal especializado.

## Cualquier inconveniente y soluciones

Dado que todas las estufas se prueban en sus partes manipulación y el trabajo y, por tanto, se entregan en perfectas condiciones físicas y el funcionamiento, se debe recordar que el transporte, descarga, manipulación, uso indebido o mal mantenimiento, pueden ser causas de inconvenientes.

Los principales problemas se pueden resolver mediante la lectura de la siguiente tabla.

Si después de hacer como se describe el problema no se resuelve, póngase en contacto con el servicio técnico.

ANOMALÍA	POSIBLES CAUSAS	REMEDIOS
<b>Display apagado y pulsador no funciona</b>	<ol style="list-style-type: none"> <li>1. Falla de energía en la red</li> <li>2. Interruptor posterior apagado</li> <li>3. Display defectuoso</li> <li>4. Anomalía en la conexión de la pantalla con la ficha electrónica</li> <li>5. Fusible tarjeta interrumpido</li> <li>6. Tarjeta defectuosa</li> </ol>	<ol style="list-style-type: none"> <li>1. Verifique que el cable de alimentación está conectado</li> <li>2. Utilice el interruptor posterior para hacerlo funcionar</li> <li>3. Desconecte la estufa de la toma de energía para cerca de un minuto y vuelva a encender. Si el problema persiste, póngase en contacto con un centro de servicio autorizado</li> <li><b>4. Compruebe que el display y la ficha electrónica están conectados correctamente. Contactar el Centro Asistencia Autorizado</b></li> <li><b>5. Contactar el Centro Asistencia Autorizado</b></li> <li><b>6. Contactar el Centro Asistencia Autorizado</b></li> </ol>
<b>Control remoto ineficiente</b>	<ol style="list-style-type: none"> <li>1. Demasiado lejos de la estufa</li> <li>2. No hay baterías en el control remoto</li> <li>3. Control remoto roto</li> </ol>	<ol style="list-style-type: none"> <li>1. Acérquese a la estufa</li> <li>2. Comprobar y cambiar las pilas</li> <li>3. Reemplace el control remoto</li> </ol>
<b>Fallo de encendido</b>	<ol style="list-style-type: none"> <li>1. Acumulación excesiva de ceniza en el brasero</li> <li>2. Procedimiento de encendido incorrecta</li> </ol>	<ol style="list-style-type: none"> <li>1. Limpiar el brasero</li> <li>2. Rehacer el proceso de encendido.</li> </ol> <p><b>Se el problema persiste contactar el Centro Asistencia Autorizado</b></p>
<b>Sale humo de la rejilla</b>	<ol style="list-style-type: none"> <li>1. Corte de energía eléctrica accidental</li> </ol>	<ol style="list-style-type: none"> <li>1. En caso de fase de encendido interrumpido y momentánea interrupción del ventilador, puede causar una ligera cantidad de humo</li> </ol>
<b>Ventilador aire caliente no funciona</b>	<ol style="list-style-type: none"> <li>1. La estufa todavía no se ha calentado</li> </ol>	<ol style="list-style-type: none"> <li>1. Esperar a la conclusión del ciclo de encendido. Llega a la temperatura, el ventilador se iniciará automáticamente.</li> </ol> <p><b>Se el problema persiste contactar el Centro Asistencia Autorizado</b></p>

<p><b>La estufa no se enciende automáticamente</b></p>	<ol style="list-style-type: none"> <li>1. El depósito está vacío.</li> <li>2. La resistencia no llega a la temperatura.</li> <li>3. Resistencia dañada.</li> <li>4. El pellet no vaya hacia abajo.</li> <li>5. Motor cóclea defectuoso.</li> <li>6. El brasero no está en su alojamiento o está sucio.</li> <li>7. Obstrucción de nidos o cuerpos extraños en la tapa de la chimenea o chimenea.</li> <li>8. Verificar el funcionamiento de la bujía.</li> <li>9. El contenedor de cenizas no está cerrado correctamente.</li> <li>10. Obstrucción pasaje de Humos y la chimenea.</li> <li>11. Extractor de humos no funciona.</li> <li>12. Sensor de temperatura defectuoso.</li> <li>13. Pellet húmedo.</li> </ol>	<ol style="list-style-type: none"> <li>1. Llenar el depósito con el pellet.</li> <li>2. Controlar los cableados eléctricos y los fusibles, reemplace si la resistencia está rota.</li> <li>3. Substituir la resistencia.</li> <li>4. Se recomienda desconectar la alimentación antes de: <ul style="list-style-type: none"> <li>- Controlar que el pellet no se ve atrapado en el conducto</li> <li>- Controlar que la cóclea no esta bloqueada con un cuerpo extraño.</li> <li>- Controlar la estanqueidad de la puerta cargo pellet</li> </ul> </li> <li><b>5. Contactar el Centro Asistencia Autorizado</b></li> <li>6. Verificar que el agujero en el brasero coincide con la bujía incandescente, limpiar el brasero</li> <li>7. Eliminar todo material extraño del ducto de la chimenea o salida de humos</li> <li>8. Asegúrese de que haya corriente. Substituir la bujía si es quemada</li> <li>9. Cerrar el contenedor de cenizas</li> <li>10. Efectuar la limpieza periódica</li> <li><b>11. Verificar el funcionamiento de lo extractor de humos</b></li> <li><b>12. Contactar el Centro Asistencia Autorizado</b></li> <li>13. Verificar el lugar de almacenamiento pellet y substituir con un puñado de pellets seco.</li> </ol>
<p><b>Bloqueo de la estufa. Pellets no son introducidas en la cámara de combustión</b></p>	<ol style="list-style-type: none"> <li>1. El depósito está vacío.</li> <li>2. Cóclea sin pellet.</li> <li>3. Problema técnico de la cóclea.</li> <li>4. Motorreductor roto.</li> <li>5. Tarjeta defectuosa.</li> </ol>	<ol style="list-style-type: none"> <li>1. Cargar el pellet en depósito.</li> <li>2. Llene el depósito y proceder como se indica antes encendido de la estufa.</li> <li>3. Se recomienda desconectar la alimentación antes de: <ul style="list-style-type: none"> <li>- Vaciar el depósito y desbloquear manualmente el sinfín de obstáculos (aserrín).</li> <li>- Liberar la corredera de cualquier obstrucciones</li> <li>- Retirar la acumulación de polvo de pellet en el fondo del depósito</li> </ul> </li> <li><b>4. Substituir el motorreductor.</b></li> <li><b>5. Substituir la tarjeta</b></li> </ol>
<p><b>La estufa funciona durante algunos minutos y luego se apagará</b></p>	<ol style="list-style-type: none"> <li>1. Fase de ignición no completada.</li> <li>2. Ausencia temporal de electricidad.</li> <li>3. Sondas humos defectuosos o rotos o no insertada.</li> </ol>	<ol style="list-style-type: none"> <li>1. Rehacer la fase de ignición.</li> <li>2. Rehacer la fase de ignición.</li> <li><b>3. Verificar y substituir sondas.</b></li> </ol>
<p><b>Ventilador aspiración humos no se detiene</b></p>	<ol style="list-style-type: none"> <li>1. La estufa todavía no se ha enfriado.</li> </ol>	<ol style="list-style-type: none"> <li>1. Deje que la estufa se enfríe. Sólo después de que el ventilador de refrigeración se detendrá.</li> <li><b>Se el problema persiste contactar el Centro Asistencia Autorizado.</b></li> </ol>

<p><b>La estufa está obstruido temprano en el brasero con la quema irregular, cristal de la puerta se ensucia, la llama es largo, de color rojizo y débil</b></p>	<ol style="list-style-type: none"> <li>1. Cañón de humo con la presencia de tramos demasiado largos o tapados</li> <li>2. Excesiva cantidad de pellet</li> <li>3. Excesiva cantidad de pellet o depósitos de cenizas en el brasero</li> <li>4. El brasero no está en su alojamiento</li> <li>5. Viento contrario al flujo de gases de escape</li> <li>6. Aire de combustión insuficiente.</li> <li>7. Ha cambiado el tipo de pellet utilizado.</li> <li>8. Motor aspiración humos roto</li> <li>9. Puerta cerrada incorrectamente.</li> </ol>	<ol style="list-style-type: none"> <li>1. Realizar una limpieza periódica. Ver el párrafo instalación estufa en el manual de usuario. Verificar limpieza de la chimenea.</li> <li>2. Disminución en parámetros el nivel de carga pellet</li> <li>3. Limpiar bien el brasero después de esperar el apagado total de la estufa. <b>Si se repite contactar el Centro Asistencia Autorizado.</b></li> <li>4. Verificar que el agujero en el brasero coincide con la bujía incandescente.</li> <li>5. Controlar el ducto de la chimenea a prueba de viento y/o posiblemente instalar.</li> <li>6. Verificar la posición correcta del brasero, su limpieza y verificar que la toma de aire, tanto en ambiente libre, verificar el estado de la junta de la puerta, a aumentar el nivel en el parámetro relativo a la velocidad de los gases de escape del ventilador. <b>Contactar el Centro Asistencia Autorizado.</b></li> <li>7. Verificar la calidad de los pellet. <b>Contactar el Centro Asistencia Autorizado.</b></li> <li>8. Aumentar el nivel de los parámetros relativos a la velocidad de los gases de escape del ventilador. <b>Verificar y si es necesario substituir el motor.</b></li> <li>9. Verificar que el vidrio está cerrado en modo hermético y la junta garantías la hermeticidad.</li> </ol>
<p><b>Olor de humo en el ambiente. Apagado de la estufa.</b></p>	<ol style="list-style-type: none"> <li>1. Mala combustión.</li> <li>2. Mal funcionamiento del ventilador de humos.</li> <li>3. Instalación de la chimenea realizada incorrectamente.</li> <li>4. Chimenea obstruida.</li> </ol>	<ol style="list-style-type: none"> <li>1. <b>Contactar el Centro Asistencia Autorizado.</b></li> <li>2. <b>Contactar el Centro Asistencia Autorizado.</b></li> <li>3. <b>Contactar el Centro Asistencia Autorizado.</b></li> <li>4. <b>Contactar el Centro Asistencia Autorizado.</b></li> </ol>
<p><b>En la posición automática la estufa funciona siempre a la máxima potencia</b></p>	<ol style="list-style-type: none"> <li>1. Termostato de ambiente en posición al máximo.</li> <li>2. Sonda de temperatura roto.</li> <li>3. Panel de control defectuoso o roto.</li> </ol>	<ol style="list-style-type: none"> <li>1. Cambiar la temperatura del termostato.</li> <li>2. Verificar el funcionamiento de la sonda y cambiarla si es necesario.</li> <li>3. Verificar el panel y cambiarlo si es necesario.</li> </ol>
<p><b>El motor de extracción de humos no funciona</b></p>	<ol style="list-style-type: none"> <li>1. La estufa no tiene ninguna tensión eléctrica.</li> <li>2. El motor está roto.</li> <li>3. Ficha eléctrica defectuosa.</li> <li>4. Panel de control defectuoso.</li> </ol>	<ol style="list-style-type: none"> <li>1. Verificar la tensión de alimentación y el fusible de protección.</li> <li>2. Verificar el motor y el condensador y cambiarlo si es necesario.</li> <li>3. Substituir la ficha eléctrica.</li> <li>4. Substituir el panel de control.</li> </ol>

<p><b>El fuego se apaga o la estufa se detiene automáticamente</b></p>	<ol style="list-style-type: none"> <li>1. El depósito está vacío.</li> <li>2. Falta de alimentación.</li> <li>3. Los pellets no se introducen.</li> <li>4. Excesivo depósito de cenizas en el brasero.</li> <li>5. Interviene la sonda de seguridad temperatura de los pellets.</li> <li>6. Cóclea bloqueada de un cuerpo extraño.</li> <li>7. La puerta no está perfectamente cerrada o las juntas están desgastadas.</li> <li>8. Pellet no adecuado.</li> <li>9. Escasa provisión de pellet.</li> <li>10. Obstrucción de nidos o cuerpos extraños en la tapa de la chimenea o chimenea.</li> <li>11. Interviene el presostato.</li> <li>12. Fallo motor extracción humos.</li> <li>13. Alarma activa.</li> </ol>	<ol style="list-style-type: none"> <li>1. Cargar el pellet en depósito.</li> <li>2. Controlar el enchufe y presencia de electricidad.</li> <li>3. Cargar el pellet en depósito.</li> <li>4. Limpiar bien el brasero.</li> <li>5. Deje que la estufa se enfríe completamente, restablecer el rearme manual y reinicie la estufa.</li> </ol> <p><b>Se el problema persiste contactar el Centro Asistencia Autorizado.</b></p> <ol style="list-style-type: none"> <li>6. Desconectar la alimentación, vaciar el depósito, retire cualquier material extraño.</li> <li>7. Cerrar la puerta <b>o hacer cambiar las juntas originales.</b></li> <li>8. Cambiar el tipo de pellet recomendado por el fabricante. <b>A veces, dependiendo del tipo, en fase de regulación de los parámetros deben variar el nivel relativo a la carga de los pellets.</b></li> <li>9. Aumentar el nivel en parámetro relativo cargo pellet. <b>Hacer verificar el flujo de combustible a la asistencia técnica autorizada.</b></li> <li>10. Eliminar todas las materias extrañas de la chimenea. Limpiar el conducto de humos. Realice una limpieza periódica.</li> <li>11. <b>Verificar potencial obstrucción conducto de humos y si el presostato está funcionando correctamente.</b></li> <li>12. <b>Verificar y substituir el motor si necesario.</b></li> <li>13. Ver párrafo alarmas.</li> </ol>
<p><b>El ventilador de aire de convección (aire ambiente) nunca se detiene.</b></p>	<ol style="list-style-type: none"> <li>1. Sonda térmica de control temperatura defectuosa o rota.</li> <li>2. Sonda humos rota.</li> </ol>	<ol style="list-style-type: none"> <li>1. Verificar el funcionamiento sonda y substituir si necesario.</li> <li>2. Substituir sonda humos.</li> </ol>
<p><b>La estufa no se enciende</b></p>	<ol style="list-style-type: none"> <li>1. Falta de electricidad.</li> <li>2. Sonda pellet bloqueada.</li> <li>3. Fusible roto.</li> <li>4. Presostato roto (señala bloqueo).</li> <li>5. Salida de humos o conducto obstruido.</li> </ol>	<ol style="list-style-type: none"> <li>1. Compruebe que la toma eléctrica esté insertada y el interruptor principal en posición "I".</li> <li>2. Desbloquear el termostato posterior, <b>si necesario de nuevo substituir el termostato.</b></li> <li>3. Substituir el fusible.</li> <li>4. <b>Substituir el presostato.</b></li> <li>5. Limpiar la salida de humos y/o el conducto de humos.</li> </ol>



**El fabricante de la estufa declina cualquier responsabilidad y anulará los términos de la garantía del producto por cualquier inconveniente causado por no seguir las reglas descritas anteriormente. Cualquier trabajo de el Centro Asistencia Autorizado correrá a cargo por el solicitante si no se cumplen estas instrucciones.**

PARÁMETROS	UNIDADES DE MEDIDA	Mod. M6
Potencia térmica total (mín-máx).	kW	3,1 - 7,1
Potencia térmica nominal.	kW	6,2
Potencia térmica reducida.	kW	2,8
Concentración nominal de CO en referencia al 13% de O <sub>2</sub>	mg/m <sup>3</sup>	197
Concentración reducida de CO en referencia al 13% de O <sub>2</sub>	mg/m <sup>3</sup>	285
Eficiencia nominal.	%	87,6
Eficiencia reducida.	%	89,1
Consumo medio (mín-máx).	Kg/h	0,7 - 1,4
Volumen calentable a potencia nominal.	m <sup>3</sup>	145
Caudal de gas de combustión (mín-máx).	g/s	3,5 - 5,4
Tiro de chimenea recomendado (mín-máx).	Pa	10 - 12
Temperatura del gas de combustión (mín-máx).	°C	117 - 195
Capacidad del tanque de pellets.	Kg	10
Combustible recomendado.	(Ø x H) mm	Pellet - 6x30
Diámetro de escape de humos.	mm	80
Diámetro de entrada de aire.	mm	50
Voltaje nominal.	V	230
Frecuencia nominal.	Hz	50
Encendido por absorción eléctrica max.	W	300
Absorción eléctrica a potencia mín-máx.	W	55
Peso.	Kg ≈	46,5
IEE.		120
N ° Informe de prueba.		CS23-0093006
Clase energética.		<b>A+</b>
Polvos al 13% de O <sub>2</sub> con referencia a la potencia calorífica nominal.	mg/m <sup>3</sup>	20 - 20

**Se recomienda que el control de las emisiones después de la instalación.**

Para obtener los resultados del test report, cargue los performance parameters en posesión del fabricante y del técnico calificado que puede usarlos solo después de verificar que la instalación pueda reproducir las condiciones del laboratorio. Ésas prestaciones solo se pueden obtener al cabo de 15/20 horas de funcionamiento a potencia nominal.

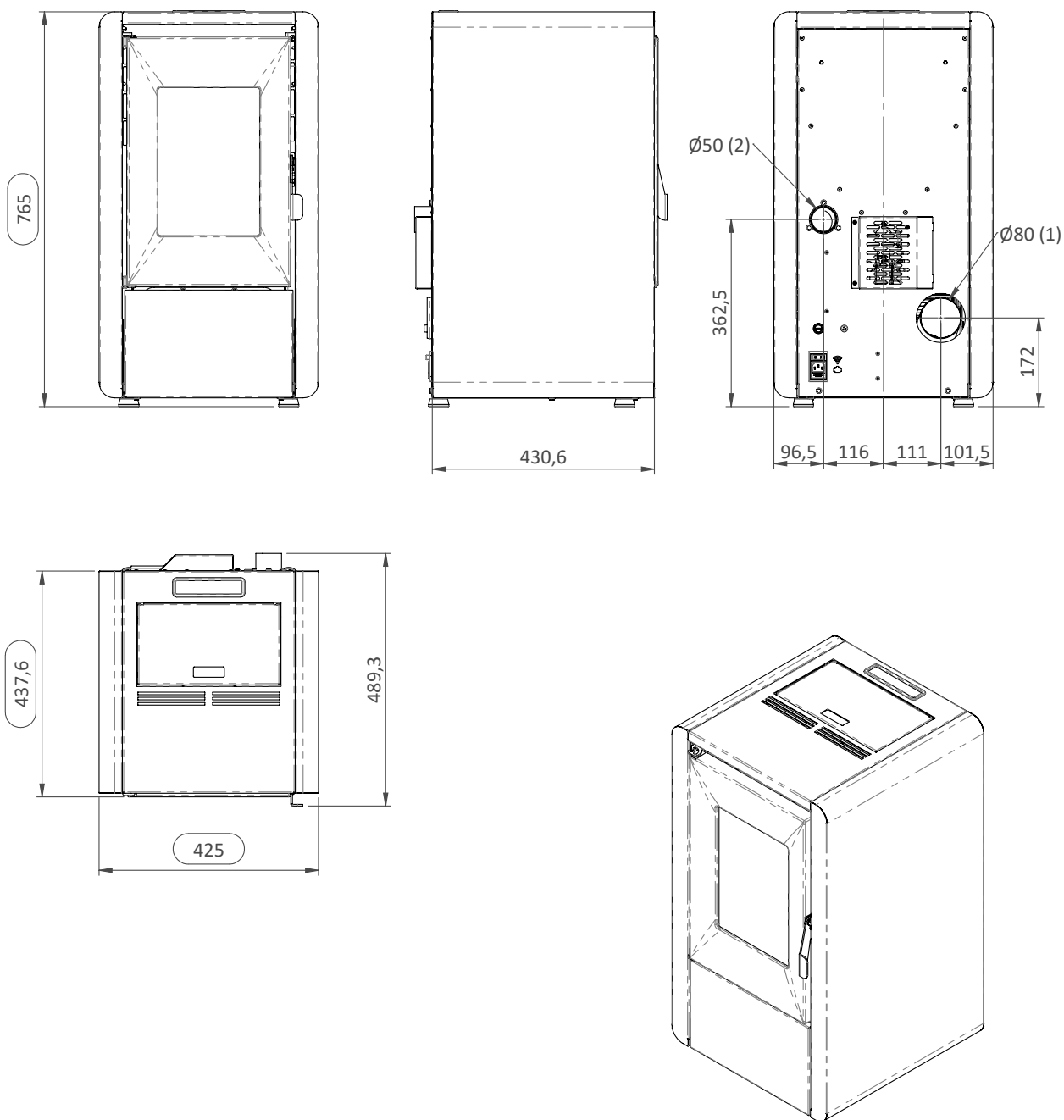

**NOTA:**

- las medidas son aproximadas y pueden variar de acuerdo a la estética de la estufa
- las posiciones de los tubos en la vista posterior son indicativos y con una tolerancia de +/- 10 mm
- medidas con una tolerancia de unos 10 mm

1. Escape de humo
2. Entrada de aire

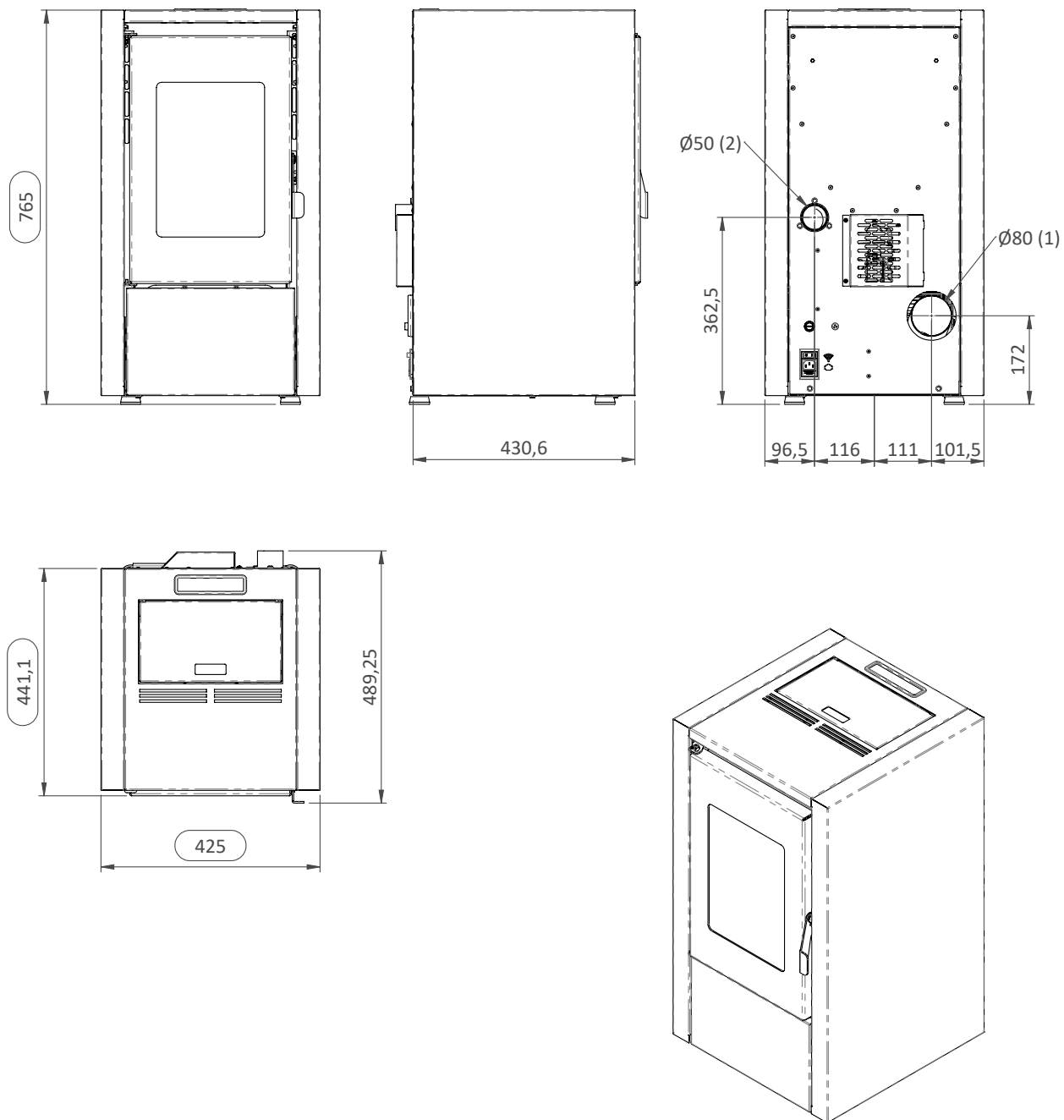
**NOTA:**

- las medidas son aproximadas y pueden variar de acuerdo a la estética de la estufa
- las posiciones de los tubos en la vista posterior son indicativos y con una tolerancia de +/- 10 mm
- medidas con una tolerancia de unos 10 mm

1. Escape de humo
2. Entrada de aire



# GARANTÍA GENERAL

Todos los productos están sujetos a pruebas precisas y están cubiertos por una garantía de 24 meses a partir de la fecha de compra, documentada por la factura o el recibo de compra, que se deberá presentar a los técnicos autorizados.

Sin este documento, se anulará el derecho de garantía al propietario del aparato. La garantía abarca la sustitución o la reparación de piezas defectuosas del aparato debido a fallas de fabricación.

1 - La garantía por defectos de fabricación y defectos en material se anula:

- Por intervenciones realizadas por personal no autorizado.
- Por daños causados durante el transporte o por causas no atribuibles al fabricante.
- Por una instalación incorrecta.
- Por una conexión eléctrica incorrecta.
- Cuando no se ha realizado el mantenimiento periódico.
- Por causas externas (rayos, inundaciones, etc.)
- Por un uso y mantenimiento incorrectos.
- Por el eventual uso con una carga de combustible excesiva.
- Por la degradación de algún componente o de todo el producto.

2 - Únicamente se procederá a la sustitución completa de la estufa a la absoluta discreción del fabricante en casos especiales.

3 - La Empresa declina toda responsabilidad por cualquier daño, directo o indirecto, sobre personas, cosas o animales como consecuencia del incumplimiento de las instrucciones del Manual de Instrucciones y, en particular, de las advertencias sobre la instalación, el uso y el mantenimiento del aparato.

## LIMITACIÓN DE LA GARANTÍA

La garantía limitada cubre los defectos de fabricación, siempre que el producto no presente roturas causadas por un uso incorrecto, descuido, conexión incorrecta, manipulaciones o errores de instalación.

Los siguientes componentes están cubiertos por la garantía por un período de 12 meses:

- Brasero de combustión.
- Resistencia (en su caso).

## No están cubiertos por la garantía:

- El cristal de la puerta.
- Las juntas en general y la junta de la puerta de fibra.
- La pintura.
- Los esmaltes (en su caso).
- El mando a distancia (en su caso).
- Las planchas internas;
- Las rejillas de quemador
- Quemador(en su caso).
- Materiales refractarios(en su caso).
- Manijas y/o perillas.
- Todos los elementos extraíbles.
- Eventuales daños causados por una incorrecta instalación y/o deficiencias atribuibles al consumidor;
- Eventuales daños debidos a cambios bruscos/sobretensiones en la tensión de red, descargas inductivas/electrostáticas o causadas por rayos.

Se excluyen de la presente garantía a todos los fallos de funcionamiento y/o daños en el aparato que sean debidos a las siguientes causas:

- Daños causados por el transporte y/o desplazamiento.
- Todas las piezas que resulten defectuosas debido a negligencia o descuido en el uso, mantenimiento incorrecto, instalación no conforme con las especificaciones del fabricante (consulte siempre el manual de instalación y uso suministrado con el aparato).
- Dimensionamiento incorrecto respecto al uso o defectos en la instalación por no adoptar las medidas necesarias para garantizar la correcta ejecución.
- Sobrecalentamiento impropio del aparato, debido al uso de combustibles no conformes a los tipos ni a las cantidades indicadas en las instrucciones suministradas.
- Otros daños causados por intervenciones incorrectas del usuario al tratar de resolver la avería inicial.
- Empeoramiento de los daños causado por continuar el uso del equipo por parte del usuario, una vez que se ha manifestado el defecto.
- En presencia de caldera, eventuales corrosiones, incrustaciones o roturas causadas por fugas, condensación, agresividad o acidez del agua, tratamientos desincrustantes realizados incorrectamente, falta de flujo de agua, depósitos de sarro o cal.
- No adecuación de las salidas de humos o de elementos de la instalación de los que depende el aparato.
- Daños causados por manipulación del aparato, agentes atmosféricos, desastres naturales, actos vandálicos, descargas eléctricas, incendios y defectos de la instalación eléctrico y/o hidráulico.
- La falta del mantenimiento anual de la estufa por parte de un técnico autorizado o por personal cualificado conlleva la anulación de la garantía.





